



# EXTRACCIÓN

roig  
grupo



## 01. Normativa

- 01.01 Contra Incendios
- 01.02 Altura Campana
- 01.03 Certificados EI30
- 01.04 Cajas homologadas 400°/2 horas
- 01.05 Acero Inox no poroso

## 02. Tipos de campana

- 02.01 Mural
- 02.02 Central
- 02.03 Techo Filtrante
- 02.04 Aporte de aire

## 03. Conducción

- 03.01 Tubería
- 03.02 Motores
- 03.03 Documentación técnica

## 04. Soluciones

- 04.01 Enfriador evaporativo
- 04.02 Depurador de aire
- 04.03 Filtronic
- 04.04 Controladores
- 04.05 Campana auto limpiante

## 05. Referencias

- Nado (A Coruña)
- Lume (Santiago de Compostela)
- Centeno (C.C. Vialia, Vigo)
- Los 3 monos (Samil, Vigo)
- Alberte (Vigo)
- La Molinera (Nigrán)
- Prado Viejo (Moaña)
- C.S.H.G. (Santiago de Compostela)

# 01. Normativa

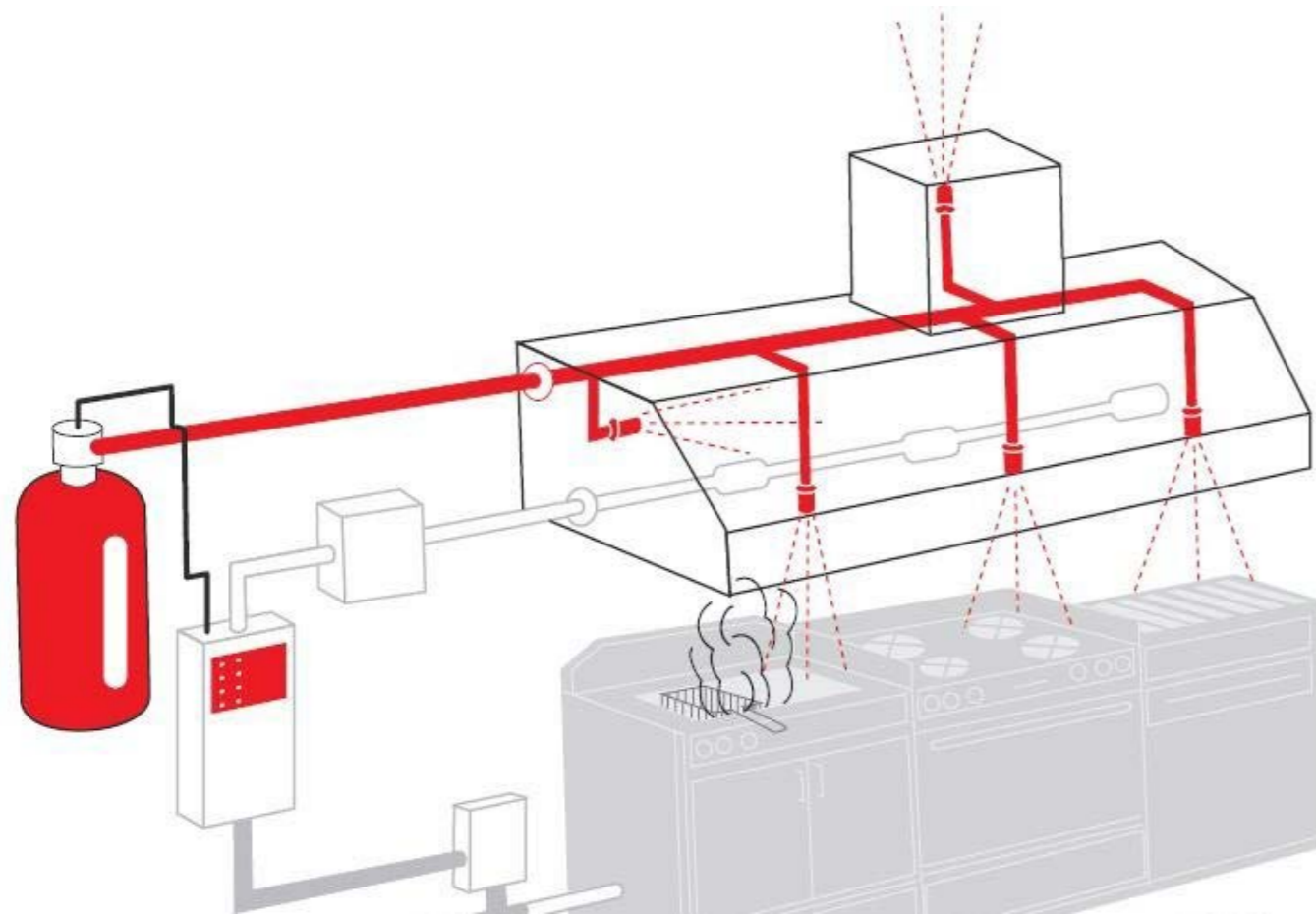

## 1. Sistema contraincendios

Las cocinas industriales con potencia térmica superior a 20 kW deben contar obligatoriamente con un sistema automático de extinción en la campana

Este sistema debe estar debidamente homologado según normativa vigente.

## 2. Altura de la campana extractora

El borde inferior de la campana debe situarse a una altura mínima de 2 m sobre el suelo, para evitar impactos en la cabeza del usuario.

En cocinas domésticas de gas la separación mínima respecto a la cocina es de 65 cm, aunque para instalaciones industriales el estándar de 2 m sigue siendo el de referencia.

## 5. Acero inox no poroso

El acero inoxidable no poroso se utiliza en las campanas extractoras para cocinas profesionales porque ofrece una superficie higiénica, fácil de limpiar y resistente a la corrosión. Al no absorber grasa, vapor ni humedad, evita la acumulación de bacterias y olores, cumpliendo con las exigentes normativas sanitarias de la hostelería y la industria alimentaria. Su acabado liso permite retirar con facilidad los residuos y soporta sin deteriorarse la acción constante del calor, el vapor y los productos de limpieza, garantizando así una larga vida útil y un mantenimiento sencillo en entornos de trabajo intensivo.

## 6. Distancia entre campana y fogones.

La distancia entre los elementos de calor y la campana no pueden ser inferiores a 1200 mm. por riesgo de incendio.

## 3. Certificación homologada EI-30

Los conductos de extracción deben tener una certificación EI30, es decir, resistencia al fuego interior de 30 minutos conforme a UNE-EN 13501-3 y UNE-EN 1366-1

Esto se aplica especialmente cuando los conductos atraviesan zonas del edificio no compartimentadas o próximas a ventanas, fachadas o huecos inferiores a 1,5 m de distancia.

## 4. Cajas homologadas 400 °C/2 h

El ventilador o caja de extracción debe disponer de certificación F400 90 o equivalente, lo que significa resistencia a 400 °C durante 2 horas (400 °C/2 h), según la norma UNE-EN 12101-3.

Esta exigencia es obligatoria en cocinas industriales que excedan los 20 kW de potencia térmica, ya que el ventilador debe poder funcionar incluso en situaciones de incendio.

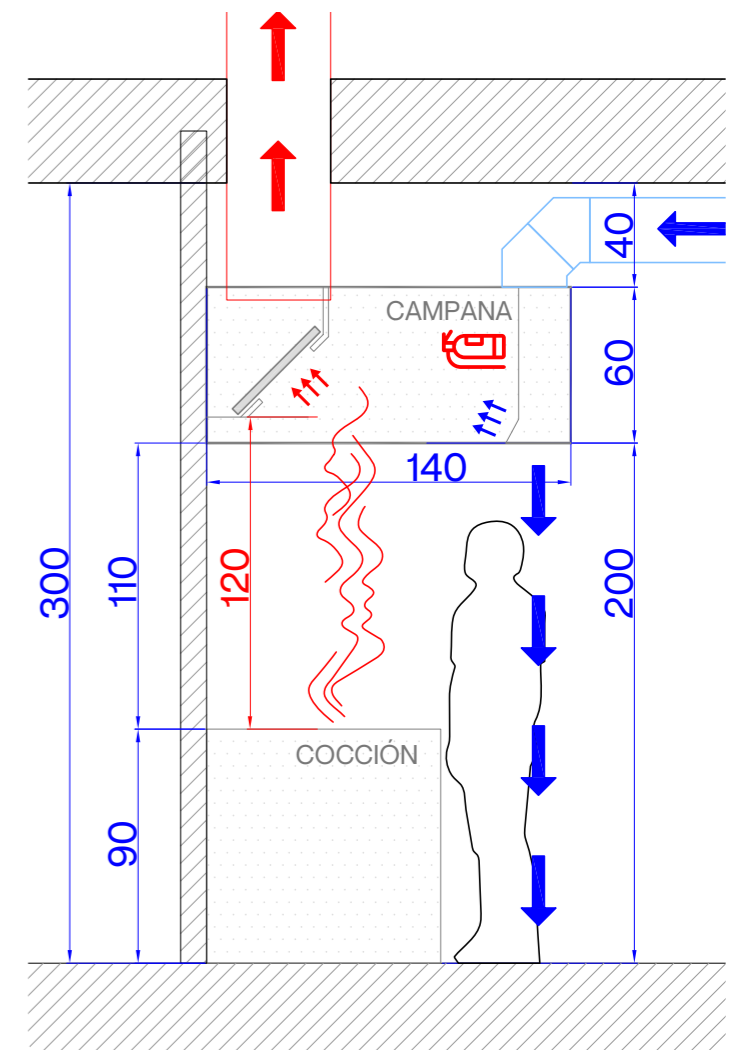

# 02. Tipos de Campana

## 1. Mural

Las cocinas industriales con potencia térmica superior a 20 kW deben contar obligatoriamente con un sistema automático de extinción en la campana

Este sistema debe estar debidamente homologado según normativa vigente.



## 3. Techo Filtrante

Los conductos de extracción deben tener una certificación EI30, es decir, resistencia al fuego interior de 30 minutos conforme a UNE-EN 13501-3 y UNE-EN 1366-1

Esto se aplica especialmente cuando los conductos atraviesan zonas del edificio no compartimentadas o próximas a ventanas, fachadas o huecos inferiores a 1,5 m de distancia.



## 2. Central

El borde inferior de la campana debe situarse a una altura mínima de 2 m sobre el suelo, para evitar impactos en la cabeza del usuario.

En cocinas domésticas de gas la separación mínima respecto a la cocina es de 65 cm, aunque para instalaciones industriales el estándar de 2 m sigue siendo el de referencia.



## 4. Con aportación de aire

El ventilador o caja de extracción debe disponer de certificación F400 90 o equivalente, lo que significa resistencia a 400 °C durante 2 horas (400 °C/2 h), según la norma UNE-EN 12101-3.

Esta exigencia es obligatoria en cocinas industriales que excedan los 20 kW de potencia térmica, ya que el ventilador debe poder funcionar incluso en situaciones de incendio.



## 02.01. Mural

### Snack



### Monoblock



### Con Motor

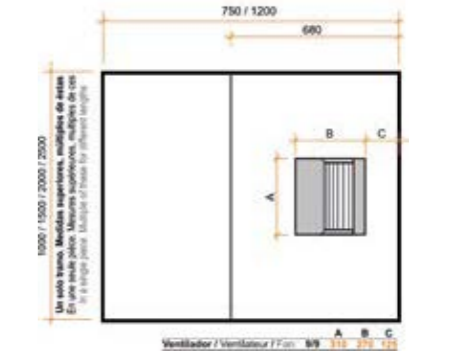
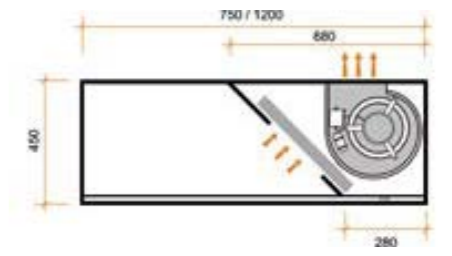
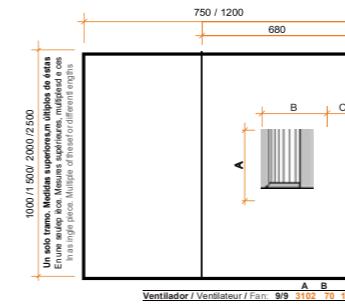
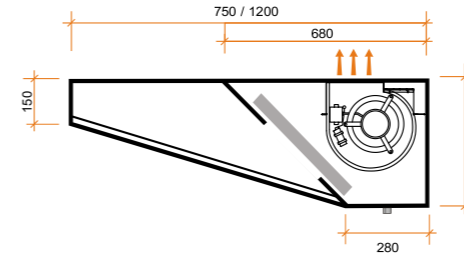

### Sin Motor

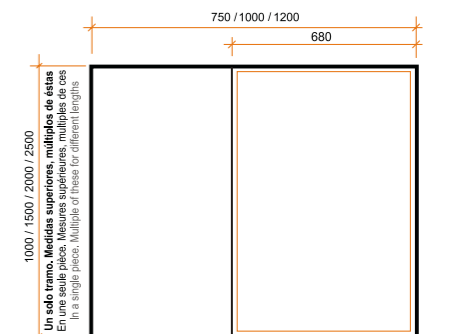
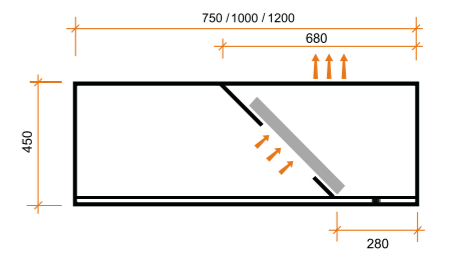
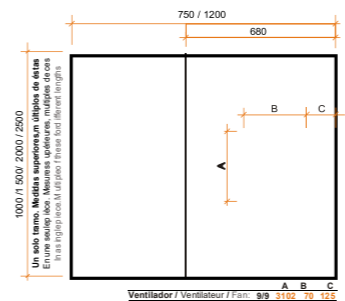
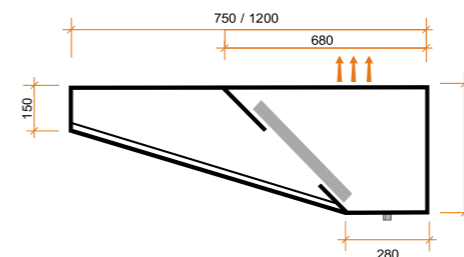

02.02. Central



Sin Motor

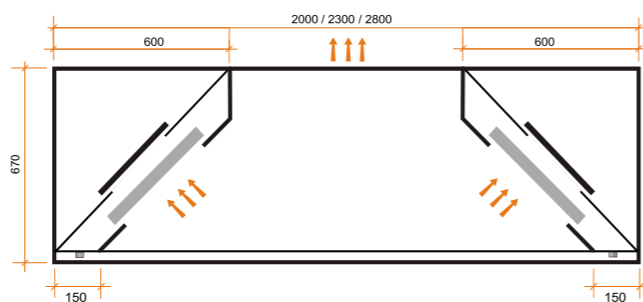
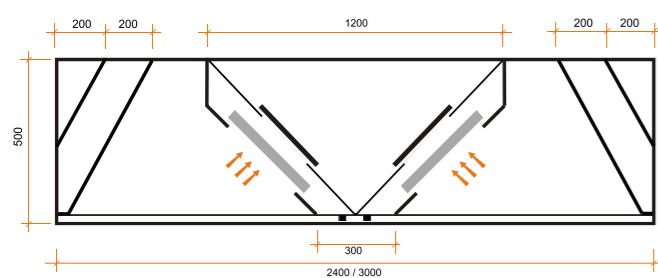

Con Motor

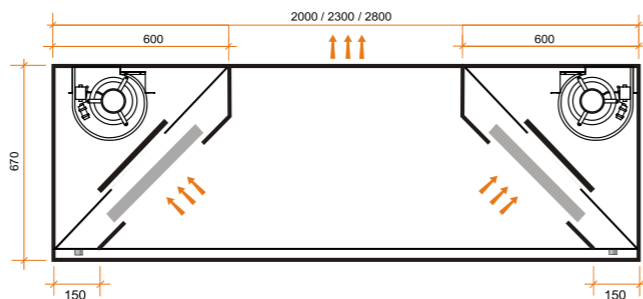
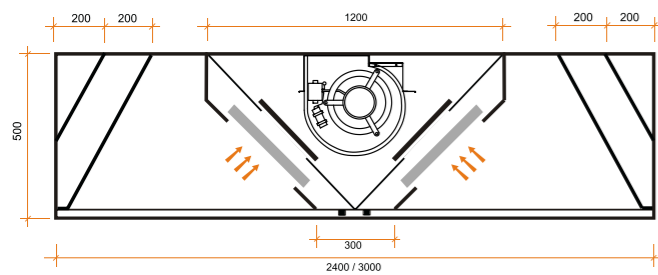

02.03. Techo filtrante

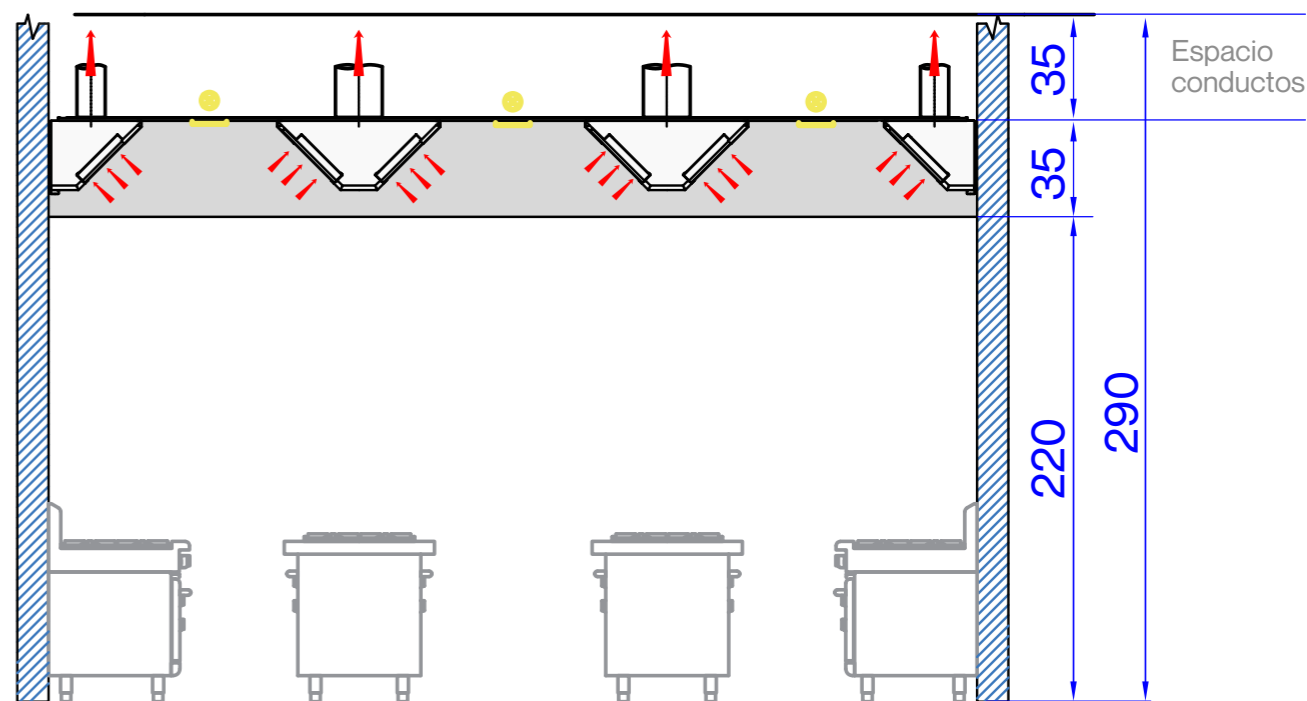
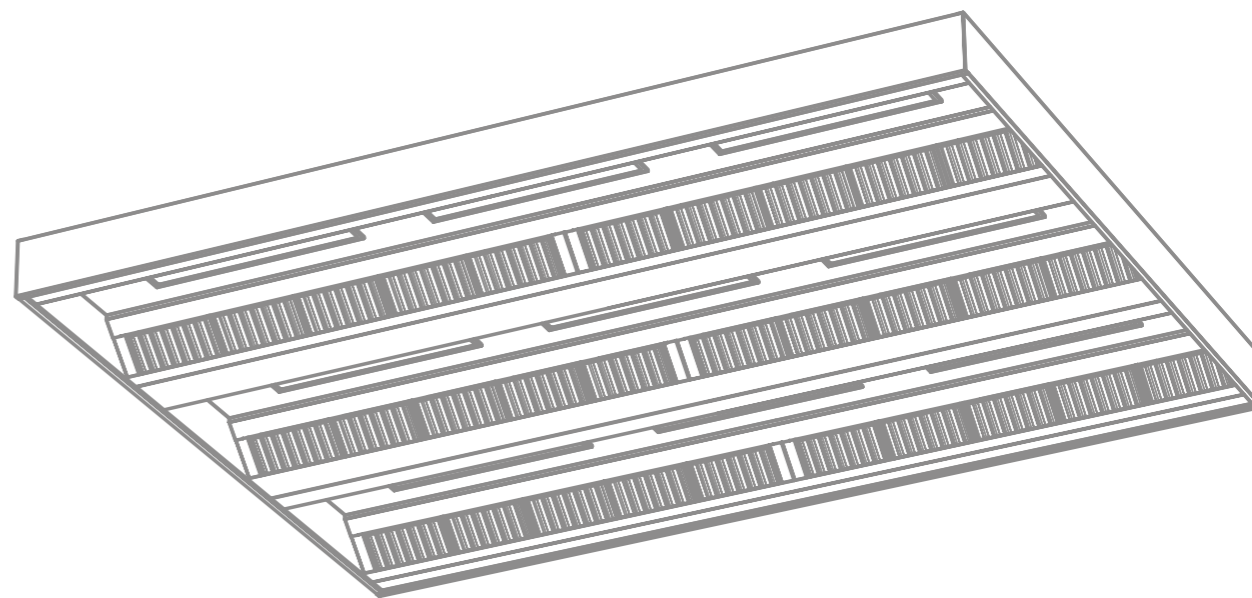

## 02.04. Aporte de aire

### Aporte de aire campana tradicional

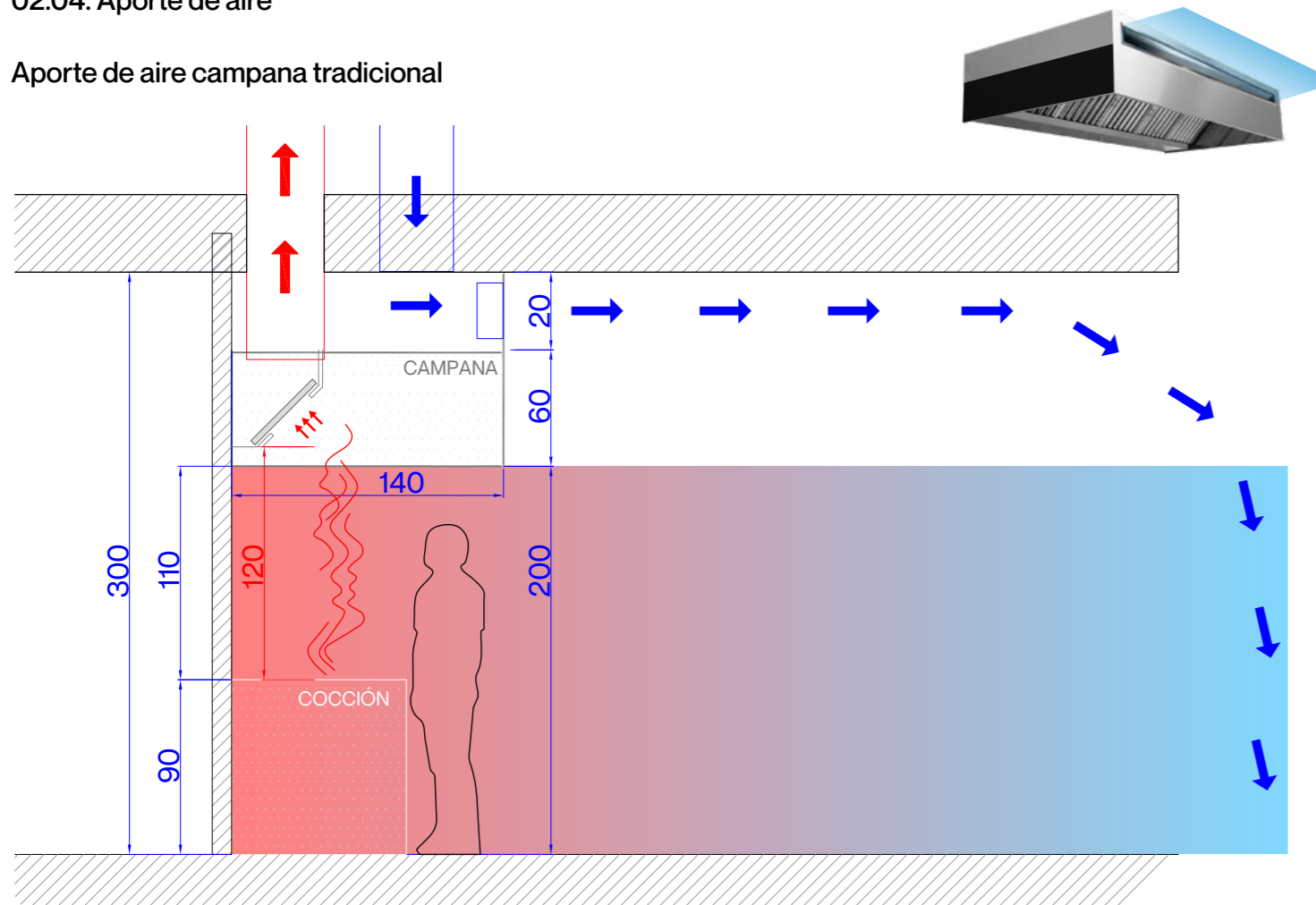

### Aporte de aire especial roig

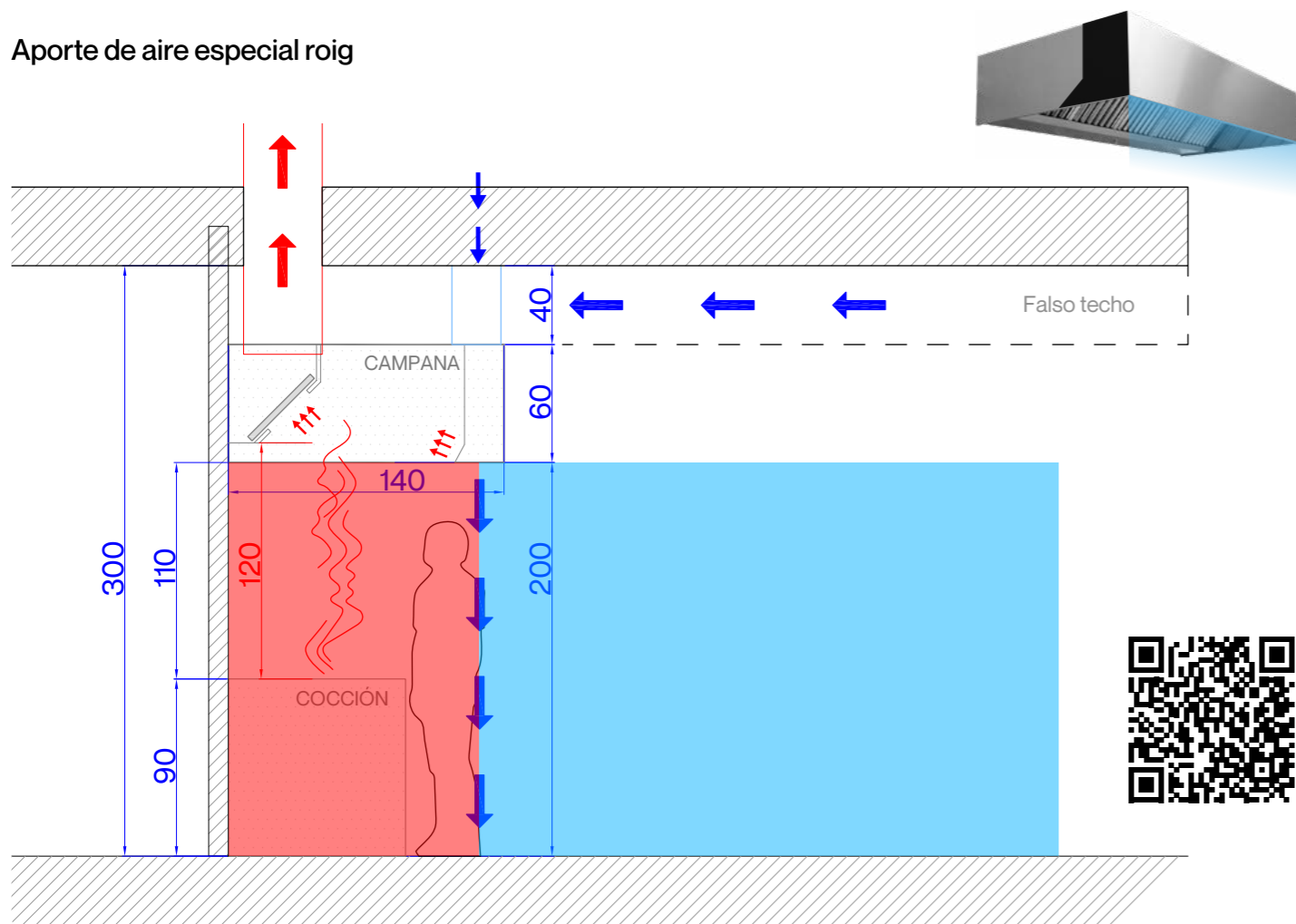

Restaurante Alberte (Vigo)

# 03. Conducción

## 03.01 Tuberías

### Tuberías



Flexible



Galvanizado



Inox Simple



Inox doble pared  
E130

### Terminales



Chino



Jet



Cónico

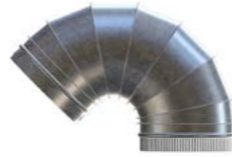

Cuello Cisne

### Derivación



T



Y



Pico Pato  
Circular



Codo 45°  
doble pared

### Tolvas transformación



Reducción



Tolva motor



Oval / Circular



Tolva lateral

## 03.02 Motores

### Cajas de Extracción



Directo



400°C/2h.  
doble oído



Simple oído



Con puerta  
limpieza



Seta vertical



Seta horizontal

### Cajas de Ventilación (Aporte aire)



### 03.03 Documentación técnica

#### 01 Directo



#### Ventilador

Envolvente en chapa de acero galvanizado.

Turbina con álabes hacia delante, en chapa de acero galvanizado.

#### Motor

Motores cerrados con protector térmico incorporado, clase F, con rodamientos a bolas, protección Ip54.

Monofásicos 220-240V.-50Hz, y trifásicos 220-240/380-415V.-50Hz.

Temperatura máxima del aire a transportar: -20°C.+ 60°C.

Modelo	Velocidad (r/min)	Intensidad máxima admisible (A)		Potencia kW	Caudal m³/h	Nivel sonora dB (A)	Peso aprox. (Kg)
		230V	400V				
7/7-4M 1/5	1230	1,75	-	0,15	1520	59	7
7/7-6M 1/10	820	0,98	-	0,07	1230	53	7
9/7-4M 3/4	1250	4,7	-	0,55	2950	67	13,7
9/7-6M 1/3	830	2,4	-	0,25	2200	63	12,4
9/9-4M 1/2	1320	3,3	-	0,37	2800	66	13,2
9/9-4M 3/4	1310	4,5	-	0,55	3600	70	14
9/9-6M 1/5	850	1,5	-	0,15	2200	60	11,5
9/9-6M 1/3	830	2,4	-	0,25	2700	62	12,7
10/8-4M 3/4	1250	4,7	-	0,55	3600	70	15,3
10/8-6M 1/3	830	2,4	-	0,25	2900	64	14
10/10-4M 1/2	1320	3,3	-	0,37	2800	65	15,7
10/10-4M 3/4	1310	4,5	-	0,55	3950	70	16,5
10/10-6M 1/3	830	2,4	-	0,25	3200	62	15,2
10/10-4M 3/4	900	4,4	-	0,55	3600	64	21
12/9-6T 11/2	725	10,4	6	1,1	7000	75	23,5
12/9-6M1	900	5,3	-	0,75	5500	69	23
12/12-6T 11/2	900	6,6	3,8	1,1	7800	75	24,5
12/12-6M 3/4	850	5	-	0,55	4900	64	23
12/12-6M 1	850	6,3	-	0,75	6000	71	24

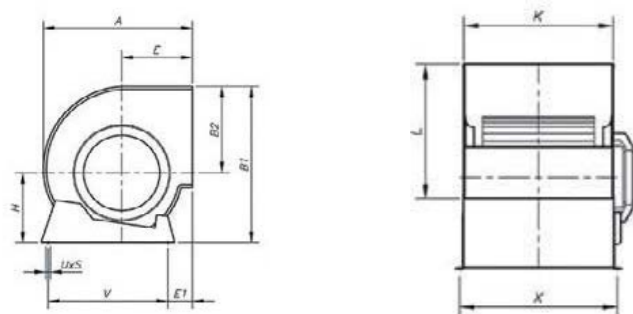

Dimensiones mm.														
Ventilador	A	B1	B2	E	E1	G	H	K	L	UxS	V	X	x1	x2
7/7	315	333	189	152	64	-	144	230	208	9x13	225	258	-	-
9/7	380	400	218	183	78	-	182	230	263	9x13	275	258	-	-
9/9	380	400	218	183	78	-	182	300	263	9x13	275	328	-	-
10/8	422	450	246	202	73	-	204	274	292	9x17	315	289	-	-
10/10	422	450	246	202	73	-	204	326	292	9x17	315	355	-	-
12/9	493	526	290	230	82	-	236	309	345	9x17	390	328	-	-
12/12	493	526	290	230	82	-	236	387	345	9x17	390	415	-	-
15/15	553	632	348	265	-	30	-	473	404	9x17	406	500	533	406

### 02 Cajas de ventilación 400°/2H

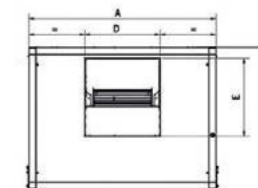
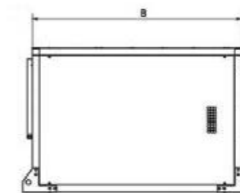

#### Motor

Pueden equipar motores de 0,25 a 18,5 kW.

#### Tensión de alimentación Trifásicos

230/400 V - 50 Hz hasta 4 Kw

400 / 690 V- 50 Hz para potencias superiores.

#### Monofásicos

230V-50Hz, para potencias hasta 3 kW, bajo demanda.

De 2 velocidades, bajo demanda.

#### Otros

Suministro standard con motor a la derecha visto desde la boca de impulsión.

Posición a la izquierda, bajo demanda.

De 2 velocidades, bajo demanda.

Dimensiones mm.					
Ventilador	A	B	B	Impulsión	Aportación
9/9	759	783	592	304x264	400x400
10/10	821	837	618	337x293,5	450x450
12/12	945	959	680,5	400x345	500x500
15/15	1104	1.092	776	476x407	600x600
18/18	1250	1.278	882	560x485	700x700
20/20	1414	1.495	1.051	636x631	800x800
22/22	1542	1.638	1.142,5	697,5x705,5	900x900
25/25	1697	1.800	1.278	801x805	1000x1000
30/28	1914	2.005	1.495,5	874x952,5	1200x1200

Modelo	Caudal m³/h	Potencia kW	Nivel sonora dB (A)	Peso aprox. (Kg)
9/9	1,5	3750	60	60
10/10	1	4175	58	70
10/10	1,5	4800	61	70
10/10	2	5400	63	70
12/12	2	6500	62	85
12/12	3	7400	65	85
15/15	2	8200	56	121
15/15	3	9500	59	121
15/15	4	10600	61	121
18/18	3	11500	54	160
18/18	4	13200	56	160
18/18	5,5	15000	58	160
20/20	5,5	15550	61	250
20/20	7,5	17500	63	250
22/22	5,5	19000	57	320
25/25	7,5	24500	59	330
25/25	10	28000	61	330
30/28	7,5	31500	60	648
30/28	10	36000	63	648

### 03 Caja extracción simple oído



Cajas de ventilación construidas en chapa de acero galvanizado equipadas con ventiladores centrífugos de baja presión, simple oído 400°C, a transmisión por poleas.

Aislamiento interior térmico y acústico con espuma no inflamable M1.

Ventilador montado sobre soportes anti-vibratorios y junta flexible 400°C/2h en admisión y descarga.

Con tapas de registro para acceder al ventilador y motor.

Bajo demanda se puede suministrar el ventilador con descarga vertical.

Modelo	Velocidad (r/min)	Potencia kW	Caudal m³/h	Intensidad máxima admisible (A)			Peso aprox. (Kg)	Nivel sonora dB (A)
				230V	400V	690V		
12/6-0,75	990	0,55	2600	2,74	1,58	-	73	69
12/6-1	1100	0,75	3100	3,0	1,8	-	74	71
12/6-1,5	1230	1,10	3500	4,3	2,5	-	77	74
12/6-2	1300	1,50	4250	5,7	3,3	-	80	77
12/6-3	1450	2,20	4800	7,8	4,5	-	85	79
15/7-1	770	1,75	4000	3,0	1,8	-	92	67
15/7-1,5	880	1,10	4800	4,3	2,5	-	95	69
15/7-2	910	1,50	5400	5,7	3,3	-	98	72
15/7-3	990	2,20	6400	7,8	4,5	-	103	75
15/7-4	910	3,00	7400	10,4	6,0	-	106	77
18/9-1,5	770	1,10	5800	4,3	2,5	-	111	68
18/9-2	810	1,50	6600	5,7	3,3	-	114	70
18/9-3	770	2,20	8200	7,8	4,5	-	119	74
18/9-4	810	3,00	9000	10,4	6,0	-	122	76
18/9-5,5	910	4,00	10500	13,8	8,0	-	125	78
20/10-2	650	1,50	8100	5,7	3,3	-	203	65
20/10-3	685	2,20	10100	7,8	4,5	-	208	68
20/10-4	725	3,00	11500	10,4	6,0	-	211	70
20/10-5,5	810	4,00	13100	13,8	8,0	-	214	73
20/10-7,5	900	5,50	15000	-	10,7	6,2	227	75

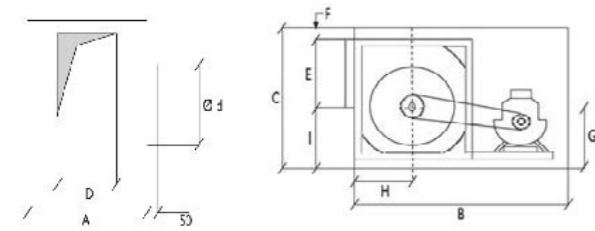

Dimensiones mm.												
Ventilador	A	B	C	D	E	G	H	F	Ød	C1	B1	F1
ASO 9/4	500	700	522	180	275	240	225	68	250	-	-	-
ASO 10/5	516	750	575	195	305	251	265	79	275	-	-	-
ASO 12/6	540	850	650	225	355	290	304	65	315	-	-	-
ASO 15/7	600	1000	755	280	415	325	335	84	400	-	-	-
ASO 18/9	620	1200	875	300	480	382	360	78	450	-	-	-
ASO 20/10	731	1301	1175	317	606	477	430	177	560	1080	1380	40
ASO 22/11	763	1403	1250	350	694	515	450	165	630	1146	1510	40
ASO 25/13	823	1503	1380	409	794	573	460	170	710	1226	1655	40
ASO 30/14	857	1653	1	600	466	934	702	570	121	800	1431	1875

### 04 Motor extracción directo con pared practicable



#### Ventilador

Estructura en chapa de acero galvanizado.

Aislamiento acústico de 40 mm.

Turbina a reacción en chapa de acero.

Homologación según norma EN 12101-3

Dirección apertura puerta modificable gracias a sus bisagras intercambiables.

Orientable en diferentes posiciones.

Preparado para trabajo en continuo a 120°C.

#### Motor

Motores con eficiencia IE3 para potencias iguales o superiores a 0,75 kW, excepto monofásicos, 2 velocidades y 8 polos.

Motores clase F con rodamientos a bolas y protección IP55.

Monofásico 230 V 50 Hz y trifásico 230/400 V 50 Hz.

Temperatura de trabajo: -25°C +120°C.

Modelo	Velocidad (r/min)	Intensidad máxima admisible (A)		Potencia instalada kW	Caudal máximo m³/h	Nivel sonora dB (A)	Peso aprox. (Kg)
		230V	240V				
CKDR-280-2T-1 IE3	2825	2,80	1,62	0,75	2100	71	38
CKDR-315-2T-1.5 IE3	2830	4,03	2,34	1,10	3910	72	55
CKDR-355-4T-0.5	1370	2,02	1,17	0,37	2670	60	51
CKDR-355-4M-0.5	1420	2,90	-	0,37	2670	60	53
CKDR-400-4T-0.75	1380	2,92	1,69	0,55	3770	56	66
CKDR-400-4M-0.75	1450	4,40	-	0,55	3770	56	71
CKDR-450-4T-1 IE3	1420	2,82	1,62	0,75	5020	60	77
CKDR-450-4M-1	1410	5,05	-	0,75	5020	60	77
CKDR-500-4T-1.5 IE3	1455	4,07	2,34	1,10	7440	62	106
CKDR-560-4T-3 IE3	1435	7,93	4,56	2,20	11030	65	123

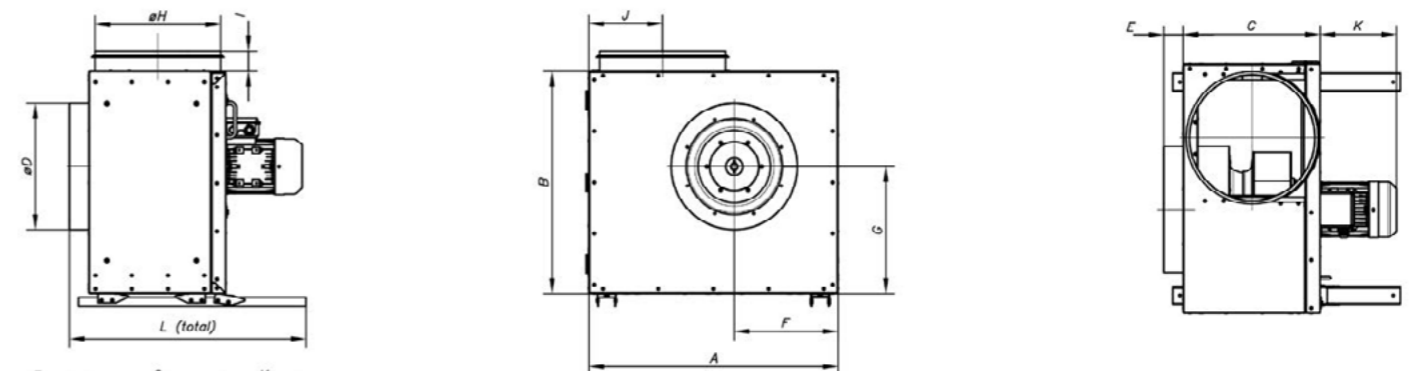

Dimensiones mm.												
Modelo	A	B	C	ØD	E	F	G	ØH	I	J	K	L
CKDR-280	590	520	345	315	52	245	290	315	48	192,5	215	612
CKDR-315	700	625	385	355	55	290	356	355	56	207	215	665
CKDR-355	700	625	385	355	55	290	356	355	56	207	182	665
CKDR-400	830	775	385	355	55	354	418	355	56	212	214	660
CKDR-450	830	775	385	355	55	354	418	355	56	212	214	660
CKDR-500	1000	900	470	400	75	420	505	400	75	244	224	865
CKDR-560	1000	900	470	400	75	420	505	400	75	244	285	865

## 05 Seta vertical



### Ventilador

Base soporte en chapa de acero galvanizado.

Turbina a reacción en chapa de acero galvanizado.

Rejilla de protección antipájaros.

Sombbrero deflector antilluvia en aluminio.

Homologación según norma EN 12101-3, con certificación nº: 0370-CPR-1892.

Temperatura máxima del aire a transportar: -25 °C +120 °C.

### Motor

Motores con eficiencia IE3 para potencias iguales o superiores a 0,75 kW, excepto monofásicos, 2 velocidades y 8 polos.

Motores clase F con rodamientos a bolas y protección IP55. Excepto modelos monofásicos, con protección IP54. De 1 o 2 velocidades según modelo.

Monofásico 230 V 50 Hz y trifásico 230/400 V 50 Hz.

Temperatura de trabajo: -25 °C +50 °C.

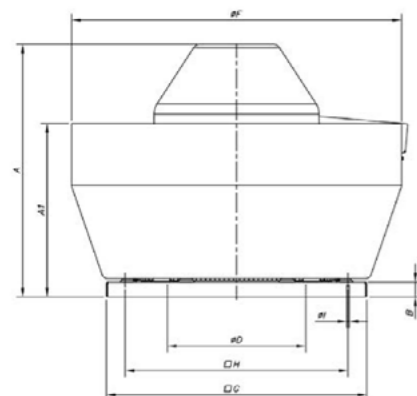

	A	A1	B	øD	øF	G	H	øI
CVT-200	472	296	20	250	530	450	360	12
CVT-225	490	296	20	250	530	450	360	12
CVT-250	562	248	30	355	700	560	450	12
CVT-315	612	373	30	355	700	560	450	12
CVT-400	689	473	40	500	900	710	590	12
CVT-450	705	474	40	500	900	710	590	12
CVT-500	772	545	40	630	1100	900	750	14
CVT-560	957	678	40	710	1295	1100	900	14
CVT-630	1017	676	40	710	1295	1100	900	14

<sup>1</sup> Diámetro nominal tubería recomendada.

## 06 Seta horizontal



### Ventilador

Base soporte en chapa de acero galvanizado.

Turbina a reacción en chapa de acero galvanizado.

rejilla de protección antipájaros.

Sombbrero deflector antilluvia en aluminio.

Homologación según norma EN 12101-3, con certificación nº: 0370-CPR-1892.

Temperatura máxima del aire a transportar: -25 °C +120 °C.

### Motor

Motores con eficiencia IE3 para potencias iguales o superiores a 0,75 kW, excepto monofásicos, 2 velocidades y 8 polos.

Motores clase F con rodamientos a bolas y protección IP55. Excepto modelos monofásicos, con protección IP54. De 1 o 2 velocidades según modelo.

Monofásico 230 V 50 Hz y trifásico 230/400 V 50 Hz.

Temperatura de trabajo: -25 °C +50 °C.

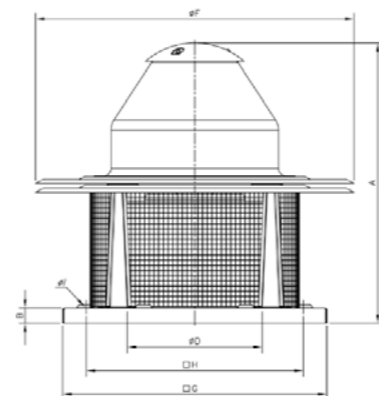

	A	A1	B	øD	øF	G	H	øI
CHT-200	472	296	20	250	530	450	360	12
CHT-225	490	296	20	250	530	450	360	12
CHT-250	562	248	30	355	700	560	450	12
CHT-315	612	373	30	355	700	560	450	12
CHT-400	689	473	40	500	900	710	590	12
CHT-450	705	474	40	500	900	710	590	12
CHT-500	772	545	40	630	1100	900	750	14
CHT-560	957	678	40	710	1295	1100	900	14
CHT-630	1017	676	40	710	1295	1100	900	14

<sup>1</sup> Diámetro nominal tubería recomendada.

Modelo	Velocidad (r/min)	Intensidad máxima admisible (A)		Potencia instalada (kW)	Caudal máximo (m³/h)	Nivel presión sonora <sup>1</sup> dB (A)		Peso aprox. (Kg)
		230V	400V			Aspiración	Descarga	
CVT-200-4T	1350	1,66	0,96	0,25	1450	36	43	25
CVT-200-4M	1380	1,70	-	0,25	1450	36	43	25
CVT-225-4T	1350	1,66	0,96	0,25	2100	40	46	25
CVT-225-4M	1380	2,60	-	0,25	2100	40	46	25
CVT-250-4T	1350	1,66	0,96	0,25	3100	44	49	34
CVT-250-4M	1380	2,60	-	0,25	3100	44	49	34
CVT-315-4T	1380	2,92	1,69	0,55	4950	47	53	39
CVT-315-4M	1380	3,30	-	0,55	4950	47	53	39
CVT-400-4T IE3	1420	2,82	1,62	0,75	7000	54	60	58
CVT-400-4M	1380	4,40	-	0,75	7000	54	60	57
CVT-400-6T	900	2,24	1,30	0,37	4500	43	49	56
CVT-450-4T IE3	1440	5,41	3,11	1,50	10200	58	63	74
CVT-450-6T	900	2,24	1,30	0,37	6720	46	53	59
CVT-500-6T IE3	945	4,68	2,69	1,10	12000	50	55	109
CVT-560-6T IE3	950	9,08	5,22	2,20	17300	53	59	130
CVT-630-6T IE3	960	15,60	8,99	4,00	24700	57	61	166

<sup>1</sup> Nivel de presión sonora en dB(A) a 6 m de distancia a caudal máximo.

Modelo	Velocidad (r/min)	Intensidad máxima admisible (A)		Potencia instalada (kW)	Caudal máximo (m³/h)	Nivel presión sonora <sup>1</sup> dB (A)		Peso aprox. (Kg)
		230V	400V			Aspiración	Descarga	
CHT-200-4T	1350	1,66	0,96	0,25	1450	36	43	25
CHT-200-4M	1380	1,70	-	0,25	1450	36	43	25
CHT-225-4T	1350	1,66	0,96	0,25	2100	40	46	25
CHT-225-4M	1380	2,60	-	0,25	2100	40	46	25
CHT-250-4T	1350	1,66	0,96	0,25	3100	44	49	34
CHT-250-4M	1380	2,60	-	0,25	3100	44	49	34
CHT-315-4T	1380	2,92	1,69	0,55	4950	47	53	39
CHT-315-4M	1380	3,30	-	0,55	4950	47	53	39
CHT-400-4T IE3	1420	2,82	1,62	0,75	7000	54	60	58
CHT-400-4M	1380	4,40	-	0,75	7000	54	60	57
CHT-400-6T	900	2,24	1,30	0,37	4500	43	49	56
CHT-450-4T IE3	1440	5,41	3,11	1,50	10200	58	63	74
CHT-450-6T	900	2,24	1,30	0,37	6720	46	53	59
CHT-500-6T IE3	945	4,68	2,69	1,10	12000	50	55	109
CHT-560-6T IE3	950	9,08	5,22	2,20	17300	53	59	130
CHT-630-6T IE3	960	15,60	8,99	4,00	24700	57	61	166

<sup>1</sup> Nivel de presión sonora en dB(A) a 6 m de distancia a caudal máximo.

# 04 Soluciones

## 04.01 Enfriador Evaporativo

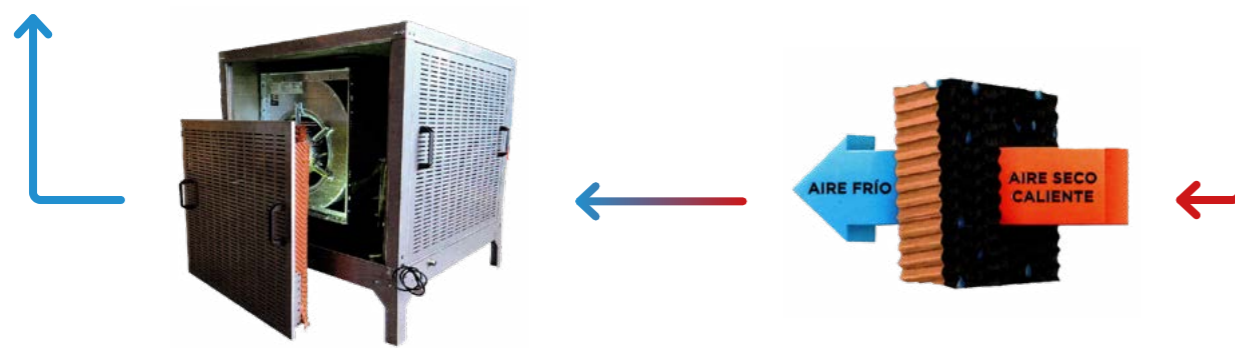
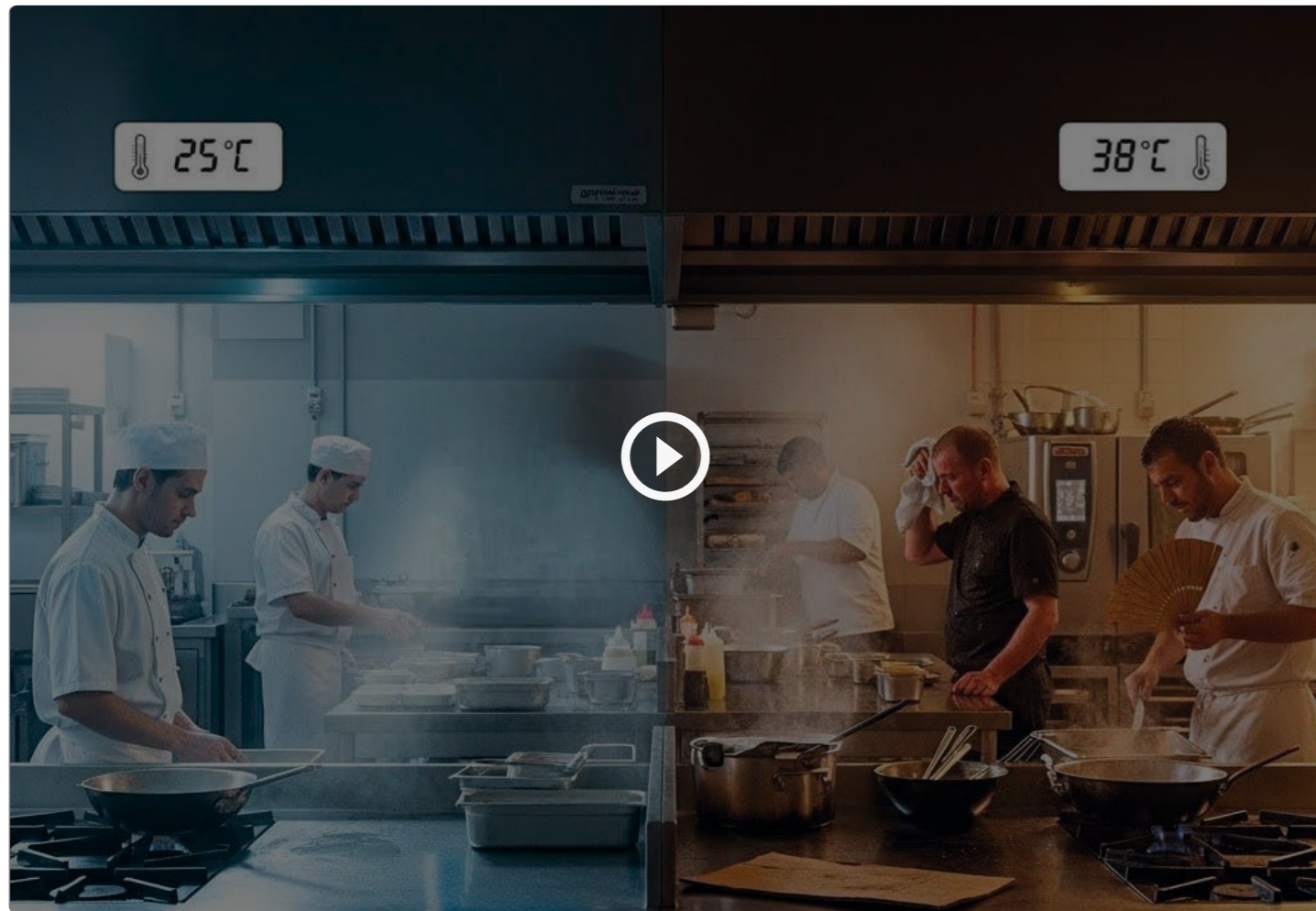

Modelo	Caudal m <sup>2</sup> /h - Pa*	Eficacia penal %	Motor R.P.M.	Nivel Sonoro dB (A) a 3m
EV-10	4500 - 100	85,5	1300	59
EV-12	7500 - 100	86,9	850	65
EV-15	11500 - 100	85,3	890	65

## 04.02 Depurador de aire

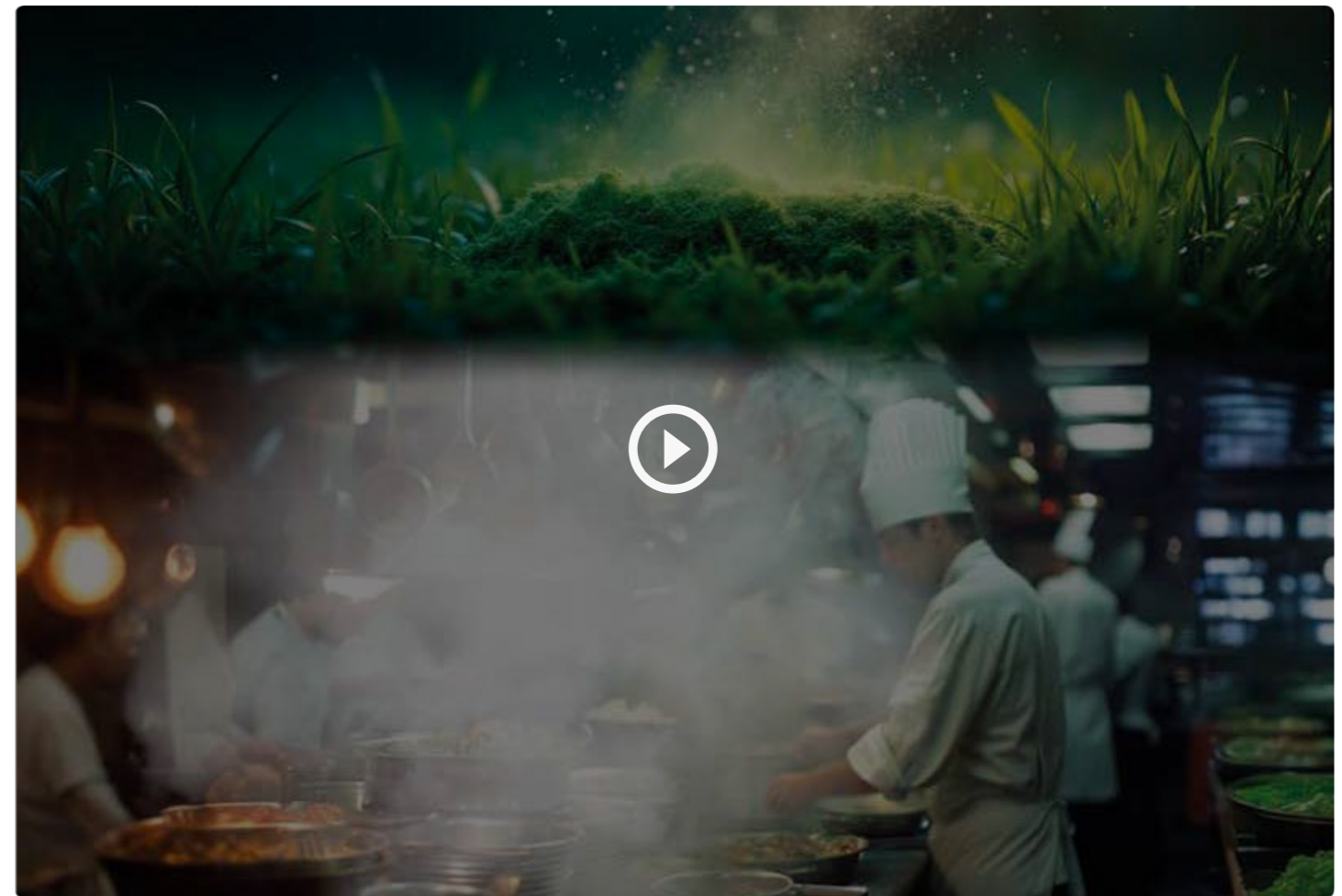
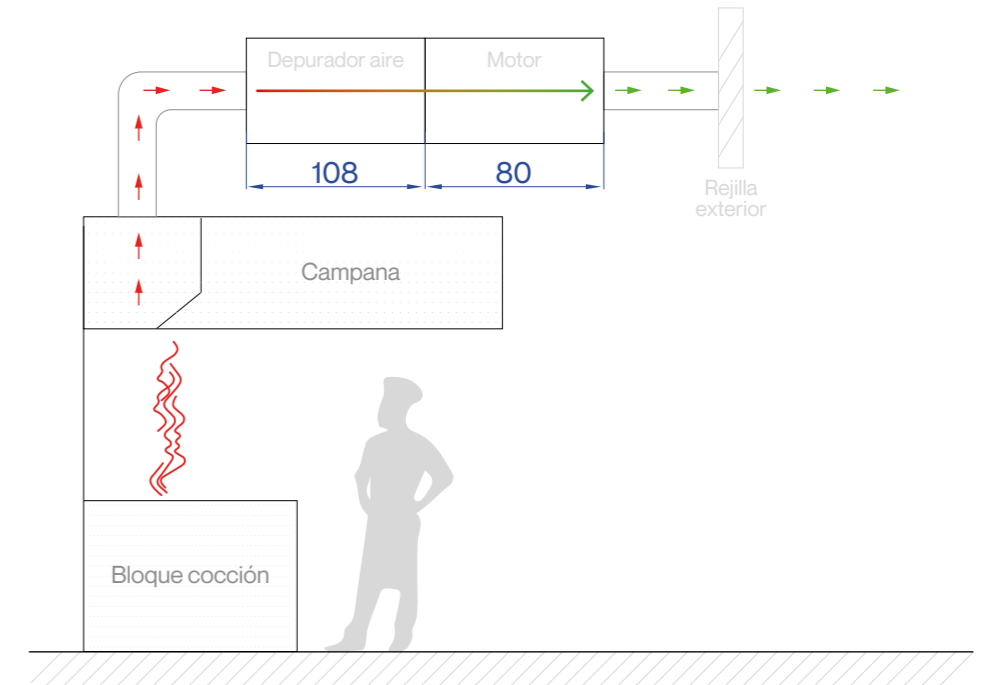
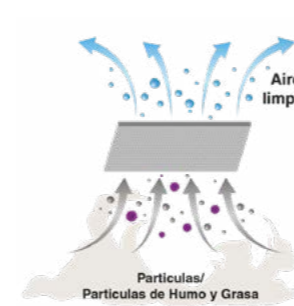

Caudal	Modelo	Fuente de alimentación	Dimensiones exteriores (LxWxH)	Diámetro Interior	Diámetro Exterior
F.E.4	4.000 m <sup>3</sup> /h	300Wx2	1080x710x720	465x490	535x550
F.E.6	6.000 m <sup>3</sup> /h		1080x880x720	635x490	695x550
F.E.8	8.000 m <sup>3</sup> /h		1080x930x720	695x490	755x550
F.E.16	10.000 m <sup>3</sup> /h		1080x110x720	865x490	925x550

### 04.03 Filtronic

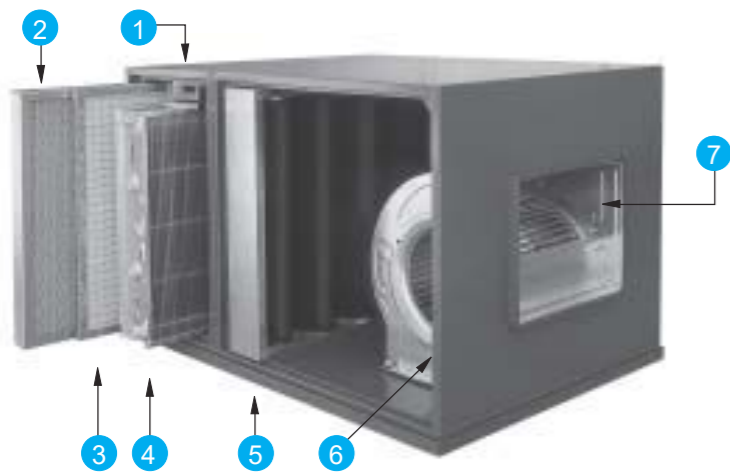

#### Descripción

- 1 ASPIRACIÓN DEL HUMO (O DEL AIRE SUCIO)
- 2 1º FILTRO METÁLICO (VAHOS)
- 3 2ª FILTRO MANTA (PARTÍCULAS)
- 4 FILTRO ELECTRÓNICO
- 5 FILTRO CARBÓN ACTIVO
- 6 VENTILADOR (no incluido en módulo FILTRONIC®).
- 7 SALIDA DE AIRE

El Depurador Electrónico "FILTRÓNIC" ® III, incorpora 3 sistemas de filtraje:

- **MECANICO**  
Recoge partículas hasta 3 micras
- **ELECTRONICO**  
Recoge partículas hasta 0,01 micra.
- **CARBON ACTIVO**  
Elimina olores desagradables.

#### PRINCIPIO 2-ETAPAS 1 CARGA 2 PRECIPITACIÓN

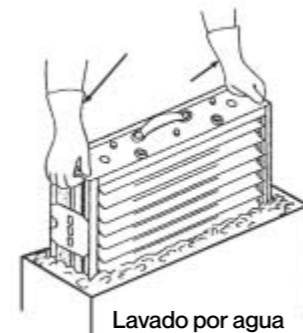
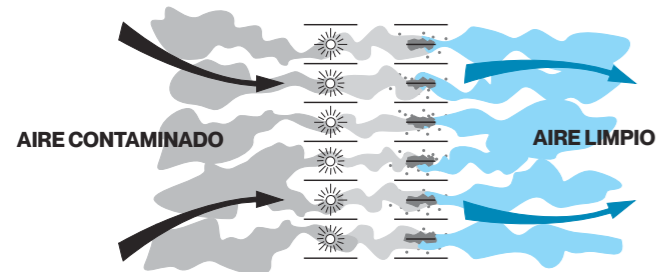

F-2500 - 2500 G

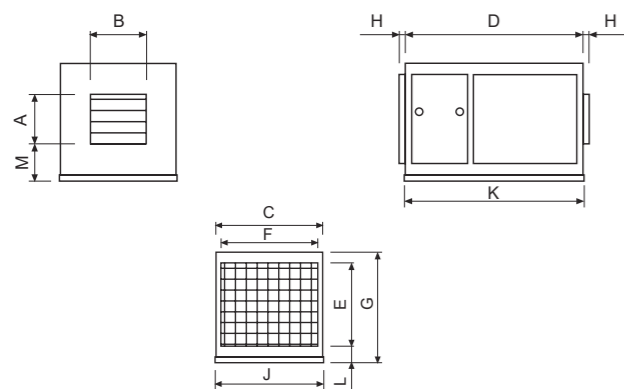

F-5000 - 5000 G

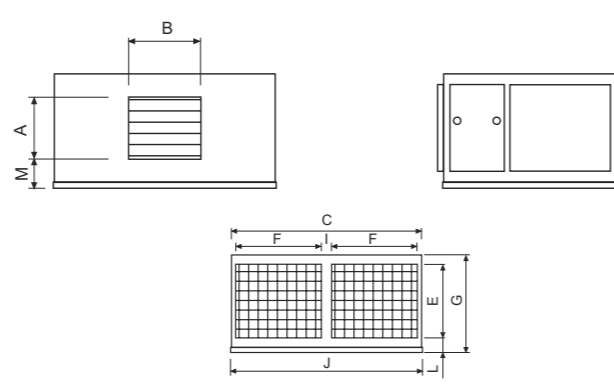

	A	B	C	D	E	F	G	H	I	J	K	L	M	Caudal nominal (m³/h)	Peso (kg)	Tensión (V)	Potencia (W)	Max. Temp. Humed.	Pérd. Carga mmca	Pérd. C. Disp. mmca	Ventilador
F 2500	277	310	635	990					-	650	1005		190	2500	82	220 II	500	55°C	10	15	9/9 4P 1/2 HP
F 5000	355	410	1270						67	1285			235	5000	138	220 II/380V	1250				12/12 6P 1,5 HP MONO ó III
F 2500 G	277	310	635	1150	492	569	640	25	-	650	1165	93	190	2500	101	220 II	550	11	14	9/9 4P 1/2 HP	
F 5000 G	355	410	1270		67	1285	235	5000	176	220 II/380V			1350	12/12 6P 1,5 HP MONO ó III							

### 04.04 Controladores



Interrupto 3 velocidades



Reguladores monofásicos



Variadores de frecuencia



## 04.05 Campana autolimpiante

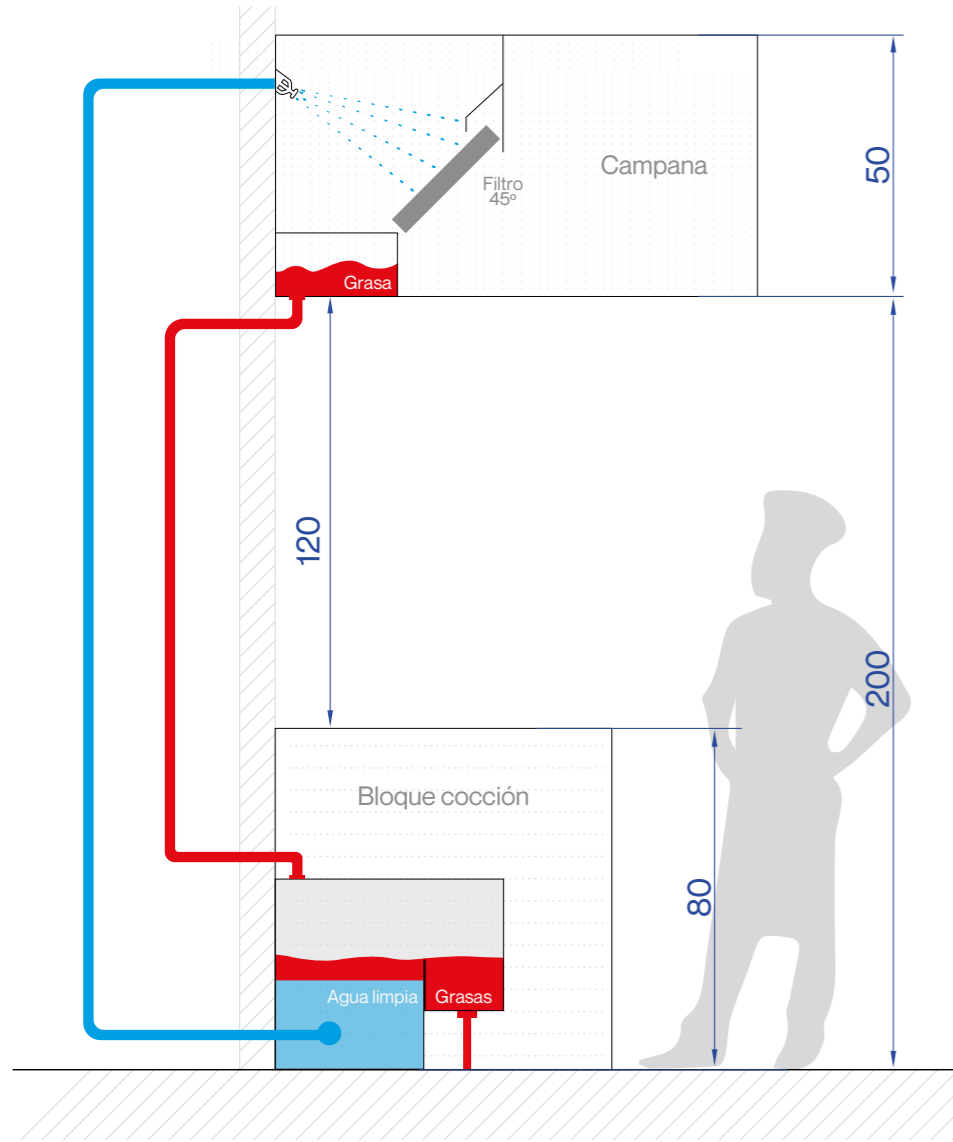

Evita mantenimientos de motores y filtros.  
Reduce el riesgo de incendio.  
No necesitas limpiar campana, solo dar la vuelta a los filtros.  
Elimina olores al exterior al filtrar las pasas por agua.



## 05 Referencias



**Nado**  
A Coruña

Techo filtrante de 6000x2500 mm  
con aportación de aire inductora

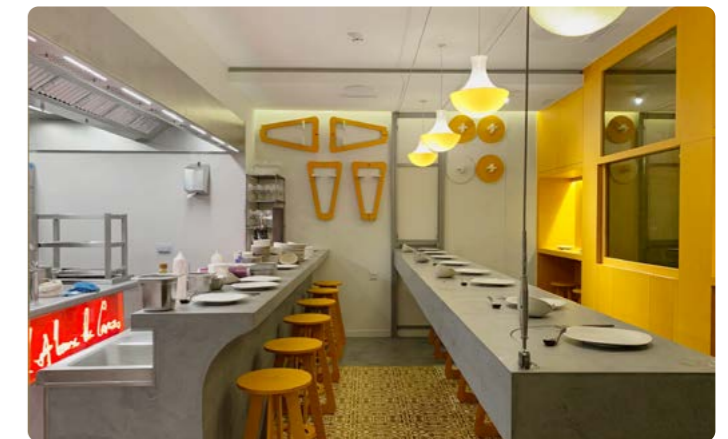

Techo filtrante de 5000x3500 mm  
con aportación de aire inductora

**Lume**  
Santiago de Compostela



**Centeno**  
CC Vialia, Vigo

Campana de 7000x1400 mm  
con aportación con zona brasas

Campana Mural de 6000 mm

**Los tres monos**  
Samil. Vigo



**Alberte**  
Vigo

Campana de 70000 mm  
con aportación de aire inductora

Campana Slim en forma de L de 5000x3000 mm  
con aportación de aire inductora

**La Molinera**  
Nigran



**Prado viejo**  
Moaña

Medidas techo 5000x3000 mm  
con aportación de aire inductora

Techo filtrante de 6000x2000 mm  
Sistema de agua autolimpiante y aportación inductora

**Centro superior hostelería de Galicia**  
CSHG

gruporoig.es

**Grupo Roig**

Polígono Industrial A Tomada, nº 61  
15940 A Pobra do Caramiñal  
(A Coruña)

☎ 981 832 321

✉ [gruporoig@gruporoig.es](mailto:gruporoig@gruporoig.es)

[@gruporoig](#)

roig  
grupo