



 **GRESILVA[®]**
Inovação em
Grelhadores

ro19
grupo



a new grilling concept,
discover it!



Inovação em Grelhadores

Grelhados e grelhadores

A GRESILVA® desde sempre tem conquistado os seus clientes pela Qualidade dos seus Produtos.

Prescindindo de qualquer tipo de carvão, os Grelhadores GRESILVA® conseguem um verdadeiro churrasco, económico, higiénico, saudável não alterando o valor nutritivo dos alimentos. Os grelhados são uma forma de cozinhar muito prática, higiénica e saudável e, é por isso que os Grelhadores GRESILVA® primam em proporcionar um grelhado bastante saboroso e bom para a saúde.

Proporcionar grelhados na brasa sem chama e sem carvão, é o grande objectivo da GRESILVA®. O Grelhador Horizontal merece especial atenção pelo sucesso alcançado.

O gás é a sua fonte de alimentação, permite um calor 100% natural, que não altera nem a Qualidade nem o paladar dos alimentos, proporciona sim, um grelhado bem passado, suculento e muito apetitoso.

Com a fonte calorífica na lateral permite grelhar sem chama e sem carvão, isto é, não há formação de benzopirenos. Os benzopirenos, são substâncias que se formam sempre que uma matéria orgânica, especialmente animal ou vegetal, se carboniza.

No que respeita ao aspecto estético, quer pela sua apresentação, quer pelas suas dimensões, os Grelhadores GRESILVA® podem ser enquadrados em qualquer cozinha industrial sem causar perturbações estéticas ou funcionais.

Com todas as características que os qualificam, os Grelhadores GRESILVA® vêm assim impressionar os profissionais da hotelaria.

| RÁPIDO | ECOLÓGICO
| INOVADOR | ECONÓMICO
| HIGIÉNICO | ROBUSTO

Grills and grilling

GRESILVA® has consistently won over new clients by the sheer Quality of its products.

GRESILVA® Grills need no charcoal, and produce true, economical, hygienic, healthy grilled food without altering its nutritional value in any way.

Grilling is a highly practical, hygienic and healthy way of cooking, and GRESILVA® Grills are foremost in being able to provide tasty and healthy grilled food.

To grill food on a rack without using charcoal or flames is GRESILVA's aim, and our Horizontal Grill deserves special attention for its outstanding success in achieving this.

It uses gas, providing 100% natural heat, which alters neither the taste nor the quality of the food. The result is succulent, appetising, well-cooked grilled food.

The lateral heat source permits grilling with neither charcoal nor flame, avoiding the production of benzopyrenes, which are formed whenever an organic substance, especially animal or vegetable, is burnt.

A GRESILVA® grill fits perfectly, as regards appearance, size and functionality, into any industrial kitchen.

Professionals in the hotel industry are extremely impressed by the high standard and quality of GRESILVA® Grills.

| FAST | ECOLOGICAL
| INNOVATIVE | ECONOMICAL
| HYGIENIC | ROBUST

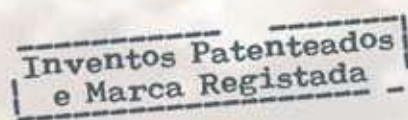
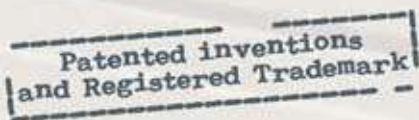



a new concept in grilling!

Des grillades et des grils

Depuis toujours GRESILVA® a conquis ses clients à travers la Qualité de ses Produits.

Sans utiliser de charbon, les Grils GRESILVA® réussissent une vraie grillade économique, hygiénique, saine sans changer la valeur nutritive des aliments.

Les grils sont une forme très pratique de cuisiner, hygiénique et saine et c'est donc pour cela que les Grils sont reconnus car ils apportent une grillade très savoureuse et bienfaisante à la santé.

Offrir des grillades sur braise sans flamme et sans charbon, tel est le grand objectif de GRESILVA®.

Le gaz ainsi que l'énergie électrique sont les sources d'alimentation choisies qui, dans ce système, permettent une chaleur 100% naturelle et qui ne change ni la Qualité ni la saveur des aliments mais qui fournit une grillade bien cuite, succulente et très appétissante.

Sa forme de confectionner permet de griller sans flamme et sans charbon, il n'y a donc pas de formation de benzopyrènes. Les benzopyrènes sont des substances qui se forment dès qu'une matière organique, spécialement animale ou végétale, carbonise.

En ce qui concerne l'aspect esthétique, soit pour sa présentation soit pour ses dimensions, les Grils GRESILVA® peuvent s'insérer dans toute cuisine industrielle sans causer de perturbations esthétiques ou fonctionnelles.

Avec toutes les caractéristiques qui les qualifient, les Grils GRESILVA® viennent ainsi impressionner les professionnels de l'hôtellerie.

Los asados y las parrillas

GRESILVA® ha conquistado desde siempre a sus clientes por la Calidad de sus productos.

Las parrillas GRESILVA® prescinden de cualquier tipo de carbón, y producen uno verdadero asado a la parrilla: barato, higiénico, saludable y sin alterar su valor nutritivo. Asar en parrillas es una manera muy práctica, higiénica y saludable de cocinar, y es por eso que las Parrillas de GRESILVA® son pioneras en proporcionar una comida asada en parrillas sabrosa y saludable.

El gran objetivo de GRESILVA® es proporcionar una parrillada sin llama ni carbón. Nuestra Parrilla Horizontal merece especial atención por su gran éxito al conseguir esto.

El gas es su fuente de alimentación, permite un calor 100% natural que no altera el sabor ni la calidad de la comida. El resultado es una succulenta comida asada en parrillas, bien pasada y muy apetitosa.

Como con la Parrilla Eléctrica vertical, la fuente de calor lateral permite asar a la parrilla sin carbón ni llama, mientras se evita la producción de benzopirenos que se forman siempre que una sustancia orgánica, especialmente de animal o vegetal, se está quemando.

Una parrilla de GRESILVA® encaja perfectamente, en cuanto a apariencia, tamaño y funcionalidad en cualquier cocina industrial sin causar perturbaciones estéticas o funcionales.

Los profesionales de la industria de la hostelería están sumamente impresionados por la alta gama y calidad de las Parrillas de GRESILVA®.

RAPIDE | ECOLOGIQUE |
INNOVATEUR | ECONOMIQUE |
HYGIENIQUE | ROBUSTE |

RÁPIDA | ECOLÓGICA |
INNOVADORA | ECONÓMICA |
HIGIÉNICA | ROBUSTA |

Inventions Brevetées
et Marque Déposée



Inventos Patentados
y Marca Registrada

Inovação em Grelhadores

- Linha 5
- Linha 7
- Linha 9
- Linha Mega
- Linha Rodízio
- Garden Grill
- Home Grill

- Line 5
- Line 7
- Line 9
- Line Mega
- Line Rodizio
- Garden Grill
- Home Grill

- Ligne 5
- Ligne 7
- Ligne 9
- Ligne Mega
- Ligne Rodizio
- Garden Grill
- Home Grill

- Línea 5
- Línea 7
- Línea 9
- Línea Mega
- Línea Rodizio
- Garden Grill
- Home Grill

O GRELHADOR HORIZONTAL GRESILVA® distingue-se

pelo seu sistema **INOVADOR** de grelhagem. Possui na sua parte superior uma grelha disposta na horizontal, onde são colocados os alimentos a grelhar. A um nível inferior ao da grelha e fora da área de grelhagem, estão as fontes distribuidoras de calor, que são queimadores compostos por placas cerâmicas de irradiação. A sua disposição na diagonal, visa projectar o calor necessário à confecção dos alimentos, permitindo assim, a queda livre dos resíduos sem que contactem com a fonte calorífica. Estes queimadores em funcionamento, no seu caudal máximo, proporcionam em escassos segundos uma temperatura de 850° nas placas em irradiação, conseguindo-se o tão desejado brasido sem chama e sem carvão.

The distinguishing feature of the GRESILVA® HORIZONTAL GAS GRILL is its **UNIQUE** grilling system.

On the upper part, there is a horizontal grid where the food is placed. The heat sources are positioned at a lower level and outside the cooking area. Heat is supplied by burners made up of ceramic radiation plates, which are arranged diagonally, in such a way as to provide enough heat for cooking, at the same time allowing fat and waste to fall without coming into contact with the heat source. When the burners are working at maximum, the radiation plates reach a temperature of 850° within seconds, thus achieving the much sought-after intense heat without flames or charcoal.

Le GRIL HORIZONTAL GRESILVA® se distingue grâce

à son système **INNOVANT** pour griller. Il possède, à la partie supérieure, une grille disposée à l'horizontale où les aliments à griller sont placés. Les sources distributives de chaleur qui sont des brûleurs composés de plaques céramiques d'irradiation se situent à un niveau inférieur à celui de la grille et hors de la zone où l'on grille. Leur disposition à la diagonale vise à projeter la chaleur nécessaire pour cuisiner les aliments, permettant ainsi la chute libre des résidus sans entrer en contact avec la source de chaleur. Lors de leur fonctionnement, les brûleurs, dans leur débit maximal, apportent en peu de secondes une température de 850° dans les plaques en irradiation, en réussissant ainsi le brasier sans flamme tant voulu et sans charbon.

La PARRILLA HORIZONTAL GRESILVA® se distingue por su sistema **INNOVADOR**.

En su parte superior tiene una parrilla colocada en horizontal, donde son colocados los alimentos a asar. En un nivel inferior al de la parrilla y fuera del área del goteo de la grasa se encuentran las fuentes que distribuyen el calor, que son quemadores compuestos por placas cerámicas de irradiación. Su disposición en diagonal tiene como objetivo proyectar el calor necesario para el asado de los alimentos, permitiendo a su vez la caída libre de los residuos sin que los mismos entren en contacto con la fuente de calor. Estos quemadores en funcionamiento y en su máxima potencia, proporcionan en escasos segundos una temperatura de 850° en las placas de irradiación, obteniéndose el tan deseado calor sin llama y sin carbón.

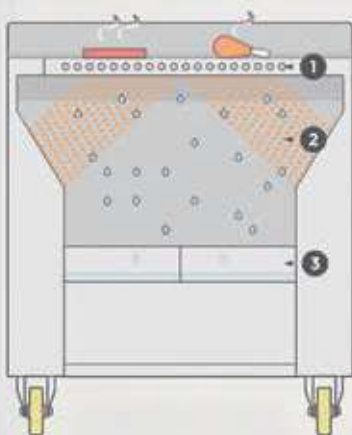

1 - Alimentos a grelhar | Food for grilling | Aliments à griller | Alimentos a asar

2 - Irradiação de calor | Heat emission | Irradiation de chaleur | Irradiación del calor

3 - Queda livre de resíduos e gorduras | Waste and fat falls freely | Chute libre de résidus et de graisses | Caída libre de los residuos y grasas

Com GRESILVA®, satisfaz e permite satisfazer sempre o cliente mais exigente

With GRESILVA® you can satisfy the most demanding of customers every time

GRESILVA® satisfait et permet toujours de satisfaire le client le plus exigeant

GRESILVA® satisface y ofrece la posibilidad de satisfacer siempre la demanda de los clientes más exigentes

ECONÓMICO

- Temperatura regulável;
- Mão-de-obra reduzida, não necessita de assistência permanente por parte do utilizador, porque não faz chama.

RÁPIDO

- Liga-se e fica pronto a grelhar;
- Brasido constante (sem chama e sem carvão);
- Rápida confecção com elevada Qualidade.

INOVADOR

- Grelha fixa e/ou rotativa;
- Fonte calorífica lateral;
- Irradiação de calor 100% natural
- Os resíduos caem dentro de água sem tocar na fonte calorífica;
- Movimento rotativo eléctrico e/ou manual;
- Dispositivo de segurança do sistema rotativo.

ECOLÓGICO

- Sem carvão;
- Baixo índice de libertação de monóxido de carbono;
- Calor 100% natural;
- Fumo reduzido.

HIGIÉNICO

- Os resíduos não tocam na fonte calorífica, pelo que não há chama e os fumos são reduzidos;
- Permite a confecção de peixe e carne em simultâneo sem mistura de sabores;
- Limpeza diária fácil e rápida que se limita à lavagem das grelhas e das gavetas.

ROBUSTO

- Concebido para uso profissional e industrial está preparado para longos períodos de funcionamento;
- Estrutura interna muito robusta, em inox de 5mm;
- Exterior, grelha e gavetas totalmente em inox de espessura adequada;
- Isolamento em fibrocéramica

ECONOMICAL

- Adjustable temperature;
- The equipment does not need constant attention from the user as no flames are produced.

FAST

- Turn on and you're ready to start grilling;
- Constant heat using neither flame nor charcoal;
- Fast, high-quality cooking.

INNOVATIVE

- Fixed or rotating grill;
- Lateral heat source;
- 100% natural heat emission;
- Waste materials fall into the water without coming into contact with the heat source;
- Electrical or manual rotation
- Safety device fitted to the rotating mechanism.

ECOLOGICAL

- No charcoal;
- Low levels of carbon monoxide given off;
- 100% natural heat;
- Smoke reduced.

HYGIENIC

- Waste materials do not come into contact with the heat source, so there are no flame and the smoke is reduced;
- Fish and meat can be cooked at the same time without mixing the flavours;
- Fast and easy daily cleaning – you just need to wash the grid and the waste trays.

ROBUST

- Designed for prolonged use by professionals;
- Extremely robust internal structure, in 5mm stainless steel;
- Exterior structure, grids and trays in thick stainless steel;
- Ceramic fibre insulation.

ÉCONOMIQUE

- Température réglable;
- Main-d'œuvre réduite d'ue à l'absence de flamme, l'opérateur est ainsi disponible lors de la grillade.

RAPIDE

- Rapide, il se branche et il est prêt à griller;
- Brasier constant (sans flamme ni charbon);
- Grillade rapide avec une excellente qualité.

INNOVANT

- Grille fixe et/ou rotative;
- Source calorifique latérale;
- Irradiation de chaleur 100% naturelle;
- Les résidus tombent directement dans l'eau sans toucher la source calorifique;
- Mouvement rotatif électrique et/ou manuel;
- Avec dispositif de sécurité du système de rotation.

ÉCOLOGIQUE

- Pas de charbon;
- Bas niveau d'émission de monoxyde de carbone;
- Chaleur 100% naturelle;
- Fumée réduite.

HYGIENIQUE

- Permettant la chute libre des résidus sans entrer en contact avec la source de chaleur donc sans flamme et fumées réduites;
- Permet de cuisiner la viande et le poisson en même temps sans mélanger les saveurs, 80 à 90% des graisses extraites restent dans l'eau, ne congestionnant pas les conduites de gaz raccordé;
- Nettoyage quotidien facile et rapide qui se limite au lavage du tiroir récepteur et des grilles grâce à l'utilisation du bassin de lavage.

ROBUSTE

- Conçu pour une utilisation professionnelle et industrielle, il est prêt pour de longues périodes de fonctionnement;
- Structure interne très robuste, en acier inoxydable de 5mm;
- Extérieur, gril et tiroirs entièrement en acier inoxydable avec l'épaisseur adéquate;
- Isolement en fibre céramique.

ECONÓMICA

- Temperatura regulable;
- Mano de obra reducida, proporcionando al operador tiempo libre durante la elaboración;

RÁPIDA

- Una vez encendido está listo para asar;
- Calor continuo (sin llama ni carbón);
- Rápida elaboración con alta calidad;

INNOVADORA

- Parrilla fija y/o rotativa;
- Fuente de calor lateral;
- Irradiación de calor 100% natural
- Los residuos caen directamente sobre el agua, sin entrar en contacto con la fuente calorífica;
- Movimiento rotativo eléctrico y/o manual;
- Dispositivo de seguridad para el sistema rotativo;

ECOLÓGICO

- Sin carbon;
- Bajo nivel de liberación del monóxido de carbono;
- Calor 100% natural;
- Humo reducido.

HIGIÉNICA

- Los residuos no tocan la fuente calorífica, por lo que no hay llama y el humo es mínimo;
- Permite cocinar simultáneamente carne y pescado sin mezclar sabores, porque no hay humo bajo la rejilla;
- Limpieza diaria fácil y rápida, limitándose al lavado de rejillas y cajones.

ROBUSTA

- Concebida para un uso profesional y industrial, está preparada para largos períodos de funcionamiento;
- Estructura interna muy sólida, en acero inox. de 5mm;
- Exterior, rejillas y cajones totalmente en acero inox de espesor adecuado;
- Aislamiento en fibra cerámica.



robata system

Sem fumo!
Smoke free!
Sans fumée!
¡Sin humo!



Marcação de Qualidade
Quality Certification
Certification de Qualité
Marcación de Calidad
in/en ES, GB, IE, IT, LU, FR, NL e DE



Mod GHPI F2/750

Grelhados na brasa sem chama e sem carvão!

Grilled food without flame or charcoal!

Grillades sur braises sans flamme et sans charbon!

¡Asados sin llama y sin carbón!

Inventos Patentados
e Marca Registrada

Patented inventions
and Registered Trademark

Inventions Brevetées
et Marque Déposée

Inventos Patentados
y Marca Registrada

Sinta o aroma de um grelhado 100% natural

Enjoy the aroma of 100% natural grilled food

Sentez l'arome d'un barbecue 100% naturel

Sienta el aroma de un asado 100% natural



Mod GHPI F5/1450



opcional:
suporte com grelhas
de apoio, ajustável na altura

optional:
support with extra grids,
high ajustable

optionnel:
support avec grilles extra,
réglable en hauteur

opcional:
soporte con grades extras,
ajustable en altura



Não utiliza carvão nem pedra lávica!

No charcoal! No lava stone!

Fonctionne sans charbon et sans pierre de lave!

¡No es de carbón ni de piedra volcánica!



Mod GHPI 2/500



Mod GHPI 2/600



opcional: suporte com grelhas de apoio, ajustável na altura

optional: support with extra grids, high adjustable

optionnel: support avec grilles extra, réglable en hauteur

opcional: soporte con grades extras, ajustable en altura



GRELHA & CHAPA



Mod GHPI 2F/1000



Mod GHPI C2/6

Tecnologia Inovadora, Patenteada, Amiga do Ambiente e da sua Saúde

Innovative, Fully patented, Friendly to the Environment and your Health

Technologie Innovante et Brevetée, Respectueuse de l'Environnement et de votre Santé

Tecnología Innovadora, Patentada, Respetuosa con el Medio Ambiente y su salud

Marcação de Qualidade
Quality Certification
Certification de Qualité
Marcación de Calidad
in/en ES, GB, IE, IT, LU, FR, NL e DE



GRELHA E CHAPA

Por sugestão de vários profissionais, a **GRESILVA®** desenvolveu um novo modelo de Grelhador que reúne dois conceitos no mesmo equipamento, a **grelha e a chapa**.

GRILLE ET PLANCHE

À la suggestion de plusieurs professionnels, **GRESILVA®** a développé un nouveau type de gril qui réunit deux concepts dans le même équipement, la **grille et la plancha**.

GRILL AND PLATE

At the suggestion of a number of professionals, **GRESILVA®** has developed a new model which combines two different concepts in the same equipment: **grill and plate**.

REJILLA Y PLANCHA

Por sugestión de varios profesionales, **GRESILVA®** desarrolló uno nuevo modelo de parrilla que junta dos conceptos en lo mismo equipo, la **rejilla y la plancha**.



GAS-FIRED



MH49781

9
Linha Line Ligne Línea

Grelhador Horizontal | Horizontal Grill
Grill Horizontal | Parrilla Horizontal



Mod GHPI R2/800 Multifuncional /
Multifunctional / Multifonctionnel



Mod GHPI R3/850 Rotativo R3 / Rotary R3
Rotatif R3

O **GRELHADOR MULTIFUNCIONAL GRESILVA®** permite conjugar a grelha fixa com a grelha rotativa para frango aberto, ou grelha fixa com outro elemento rotativo.

The **GRESILVA® MULTIFUNCTIONAL GRILL** can be used with fixed grid and rotating grid for spatchcock chicken, or fixed grid with another rotating element.

Le **GRIL MULTIFONCTIONNEL GRESILVA®** permet plusieurs utilisations comme: la grille fixe et grille rotative pour le poulet ouvert ou la grille fixe et un autre élément rotative.

La **PARRILLA MULTIFUNCIÓN GRESILVA®** ofrece la posibilidad de utilizar rejilla fija con rejilla giratoria para pollo abierto, o rejilla fija con otro elemento giratorio.

O **GRELHADOR ROTATIVO GRESILVA® R3**, apesar de não dispor de grelha fixa distingue-se por ser compacto, permitindo ter três grelhas rotativas de frango aberto em simultâneo num espaço reduzido.

The **GRESILVA® ROTATING GRILL R3**, although it has no horizontal grill, it allows three rotating grids for spatchcock chicken at the same time in a small space.

Malgré l'absence de grille horizontale, le **GRIL ROTATIF GRESILVA® R3** permet trois grilles de poulet ouvert qui tournent simultanément dans un petit espace.

La **PARRILLA ROTATIVA GRESILVA® R3**, a pesar de no disponer de rejilla horizontal fija, suporta tres rejillas de pollo abierto al mismo tiempo en uno espacio reducido.

- Ligação direta de entrada e saída de água
- Direct inlet and outlet water connection

- Connexion directe d'entrée et de sortie d'eau
- Conexión directa de entrada y salida de agua



Marcação de Qualidade
Quality Certification
Certification de Qualité
Marcación de Calidad
in/en ES, GB, IE, IT, LU, FR, NL e DE

Sem fumo!
Smoke free!
Sans fumée!
¡Sin humo!

Sistema de Rotação na Linha 9

- 3 velocidades na rotação
- Rotação nos dois sentidos
- Pedal com sistema de embraiagem para parar e facilitar o manuseamento das grelhas

Rotation system on Line 9

- 3 speeds
- Rotation in both directions
- Pedal with clutch system to stop and facilitate the handling of grids

Système de Rotation sur la Ligne 9

- 3 vitesses de rotation
- Rotation dans les deux directions
- Pédale d'embrayage qui permet arrêter et faciliter le mouvement libre des grilles.

Sistema de Rotación en la Línea 9

- 3 velocidades
- Rotación en los dos direcciones
- Pedal con sistema de embrague para parar y facilitar el movimiento libre de las rejillas.



Mod GHPI R6/850 Rotativo R6 / Rotary R6
Rotatif R6 / Rotativa R6

O **GRELHADOR ROTATIVO R6 GRESILVA®** à semelhança do Rotativo R3, permite num espaço reduzido e, de forma atrativa a confeção de diversos grelhados em modo rotativo, com a utilização de diferentes espetos e grelhas, em simultâneo, combinados entre si e de acordo com a dimensão de cada um.

The **GRESILVA® ROTATING GRILL R6** as the Rotating R3 allows, in a small space, to grill without smoke. It is distinguished by its compactness, using until six different rotisserie spits at the same time, in various combinations according to the size of each.

Le **GRIL ROTATIF R6 GRESILVA®** comme le Rotatif R3 permet, dans un petit espace et de forme attractive, griller sans fumé. Ce model se distingue aussi pour sa capacité à utiliser six différents broches en même temps, toutes combinées entre elles selon la dimension de chacune.

La **PARRILLA ROTATIVA R6 GRESILVA®** como la Parrilla R3, permite asar sin humo en uno espacio pequeño. Se distingue por ser compacto, suporta hasta seis pinchos al mismo tiempo, todos combinados entre sí de acuerdo con su dimensión.

Inventos Patentados
e Marca Registrada

Patented inventions
and Registered Trademark

Inventions Brevetées
et Marque Déposée

Inventos Patentados
y Marca Registrada



Tanque para limpeza de grelhas Linha 9

Grids cleaning tank Line 9

Bassin de lavage des grilles Ligne 9

Tanque para limpieza de rejillas Línea 9

Inventos Patentados e Marca Registrada

Patented inventions and Registered Trademark

Inventions Brevetées et Marque Déposée

Inventos Patentados y Marca Registrada



Mod TV9



Mod GHPI 2/700
500 (L) x 850 (A) x 900 (P)



grelha fixa
fixed grid
grille fixe
rejilla fija
(mod GHPI R2/800)



grelha rotativa
rotating grid
grille tourné
rejilla rotativa

XS - 15 mm | S - 35 mm | XL - 42mm



grelha cilíndrica
cylindrical grid
grille cylindrique
rejilla cilíndrica

Suporte de pé para grelhas
Support for grids
Support pour les grilles
Soporte para rejillas



grelha p/costela
grid for rib
grille pour nervure
rejilla para costilla



espeto rodízio
meat spit
tournebroche
pincho



espeto leitão
sucking pork roasting spit
broche pour cochon de lait
pincho para cochinillo



espeto duplo
double spit
double broche
doble pincho



...por um churrasco saudável
...for a healthy barbeque
...pour un barbeque sain
...por una barbacoa sana



Mod GHPI 2/750
700 (L) x 850 (A) x 900 (P)



Mod GHPI 2/800
800 (L) x 850 (A) x 900 (P)

Grelhadores com entrada e saída de água

Grills with water inlet and outlet

Grils avec entrée et sortie d'eau

Parrillas con entrada y salida de agua

opcional: suporte com grelhas de apoio, ajustável na altura

optional: support with extra grids, high ajustable

optionnel: support avec grilles extra, réglable en hauteur

opcional: soporte con grades extras, ajustable en altura



Grelhados
na brasa
sem chama
e sem carvão!

Grilled food
without flame
or charcoal!

Grillades
sur braises
sans flamme
et sans charbon!

¡Asados
sin llama
y sin carbón!



Mod GHPI GR20

GRELHADOR DE RODÍZIO MULTIFUNCIONAL GRESILVA®

Permite a utilização simultânea
de espetos de rodízio e grelha horizontal

- 20 ou 40 entradas de espetos, distribuídos por 3 galerias
- 2 grelhas horizontais, para colocação de carnes fatiadas
- 3 velocidades de rotação
- Rotação nos dois sentidos
- Ligação direta de entrada e saída de água

| RÁPIDO | ECOLÓGICO
| SAUDÁVEL | ECONÓMICO
| HIGIÉNICO | ROBUSTO
| PRÁTICO | SEGURO

GRESILVA® MULTIFUNCTIONAL ROTARY GRILL

Allows for simultaneous use of rotating
skewers and fixed grid

- 20 or 40 skewer sockets, set out in three galleries
- 2 horizontal grids to cook sliced meat
- 3 speeds
- Rotation in both directions
- Direct inlet and outlet water connection

| FAST | ECOLOGICAL
| HEALTHY | ECONOMICAL
| HYGIENIC | ROBUST
| PRACTICAL | SAFE

Marcação de Qualidade
Quality Certification
Certificación de Calidad
Certificación de Calidad
in/en ES, GB, IE, IT, LU, FR, NL e DE



grelha / grid
grille / rejilla



espeto triplo
triple spit
triple broche
triple pincho



espeto simples - 20mm
simple spit - 20mm
broche simple - 20mm
pincho simple - 20mm



espeto simples fino
para coração de frango - 12mm
thin simple spit
for chicken heart - 12mm

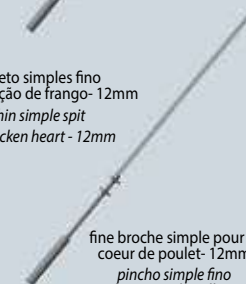

fine broche simple pour le
coeur de poulet - 12mm
pincho simple fino
para el corazón de pollo - 12mm



Mod GHPI GR40

GRIL DE RODIZIO MULTIFONCTIONNEL GRESILVA®

Permet l'utilisation simultanée
de broches de rodizio et grille horizontale

- 20 ou 40 entrées de broches, distribuées par 3 galeries
- 2 grilles horizontales, pour la préparation des viandes tranchées
- 3 vitesses de rotation
- Rotation dans les deux directions
- Connexion directe d'entrée et de sortie d'eau

| RAPIDE | ECOLOGIQUE
| SAIN | ECONOMIQUE
| HYGIENIQUE | ROBUSTE
| PRATIQUE | SÛR

PARRILLA DE RODIZIO MULTIFUNCIÓN GRESILVA®

Permite utilizar pinchos de rodizio
y rejilla fija simultáneamente

- 20 o 40 huecos para pinchos, distribuidos en 3 secciones.
- 2 rejillas horizontales.
- 3 velocidades
- Rotación en los dos direcciones
- Conexión directa de entrada y salida de agua

| RÁPIDO | ECOLÓGICO
| SALUDABLE | ECONÓMICO
| HIGIÉNICO | ROBUSTO
| PRÁCTICO | SEGURO

Mod GHPI 3F/1700 Grelha fixa / Fixed grid / Grille fixe / Rejilla fija
1700 (L) x 912 (A) x 683 (P)



Mod GHPI 4F/1700 Grelha fixa / Fixed grid / Grille fixe / Rejilla fija
1700 (L) x 850 (A) x 833 (P)

MEGA GRELHADOR GRESILVA® GRELHA FIXA

Este grelhador dispõe de uma generosa área de grelhagem, todos os queimadores ligam independentemente, para mais fácil controlo da temperatura.

GRESILVA® MEGA GRILL FIXED GRID

This grill has a generous grilling area, each burner can be lit separately for easier temperature control.

MEGA GRIL GRESILVA® GRILLE FIXE

Ce gril dispose d'une zone de grillade généreuse, tous les brûleurs s'allument indépendamment, pour un contrôle de température plus facile.

MEGA PARRILLA GRESILVA® DE REJILLA FIJA

Esta parrilla dispone de una amplia rejilla fija, todos los quemadores se encienden en separado, para más fácil control de temperatura.





Não faz fumo!
Doesn't give off smoke!
Ne fait pas fumée!
¡No hace humo!



Mod GHPI R4/1 700 Rotativo / Rotary / Rotatif

MEGA GRELHADOR ROTATIVO

GRESILVA®

suporta 3 robustos espetos rotativos. Ao centro permite assar um porco ou um vitelo inteiro. Os 3 espetos em simultâneo podem ter diferentes aplicações entre estas, espetadas gigantes ou leitões. Na confeção de grandes peças, como por exemplo o porco, fica **pronto a fatiar em meia hora**.

A maior particularidade deste equipamento é que **NÃO FAZ FUMO**, o que permite ser utilizado em recintos fechados.

GRESILVA® ROTARY MEGA GRILL

can support three robust rotating spits. A whole pig or calf can be roasted in the centre section. The three spits can be used together for giant kebabs or suckling pig. Large items, such as the pig, can be cooked and ready to **slice in half an hour**.

The most important feature of this equipment is that it **DOESN'T GIVE OFF SMOKE** so can be used in enclosed spaces.

MEGA GRIL ROTATIF GRESILVA®

supporte 3 broches rotatives robustes. Il est possible de rôtir un porc ou un veau entier au centre. Les 3 broches en simultanée, peuvent avoir différentes applications entre elles, des brochettes géantes ou des cochons de lait. Dans la préparation des grandes pièces, comme par exemple le porc, il est **prêt à trancher en une demi-heure**.

La plus grande particularité de cet équipement est qu'il **NE FAIT PAS DE FUMÉE** ce qui permet son utilisation dans des espaces clos.

MEGA PARRILLA ROTATIVO GRESILVA®

suporta 3 espadas (pinchos rotativos), en el centro, se puede asar un cerdo entero o una ternera entera. Las 3 espadas tienen varias aplicaciones, entre ellas brocheta gigante, lechones/cochinillos. En el caso del cerdo entero o ternera queda **listo para comenzar a servir en 30 minutos**.

La principal característica de este equipo es que **NO HACE HUMO**, por lo que puede utilizarse en interiores.

Uma opção inteligente!

The intelligent option!

Une option intelligente!

¡Una opción inteligente!



Mod GHPI R4/1700 Multifuncional / Multifonctionnel



Marcação de Qualidade
Quality Certification
Certification de Qualité
Marcación de Calidad
in/en ES, GB, IE, IT, LU, FR, NL e DE

Grelhador Horizontal | Horizontal Grill
Grill Horizontal | Parrilla Horizontal

ecológico

○ MEGA GRELHADOR MULTIFUNCIONAL

vem proporcionar várias utilizações, que vão permitir a diversidade e a inovação aos profissionais da restauração, dispondo de:

- Um robusto espeto rotativo que pode funcionar a um nível superior ou inferior, que permite assar um porco ou um vitelo inteiro;
- Um espeto grande de rodízio;
- Em simultâneo com o espeto rotativo pode ser colocada uma grelha fixa na horizontal;
- Duas meias grelhas fixas, permitem a utilização de toda a área disponível com grelha horizontal;
- Um suporte rotativo para:
 - 1 ou 2 grelhas duplas para usos variados;
 - 1 ou 2 tómbolas ou 1 tómbola e uma grelha dupla.
 A tómbola é utilizada por exemplo para assar batatas.
- Um módulo de rodízio dotado de 17 mini espetos, que pode ser utilizado na totalidade ou pela metade, em simultâneo com a grelha fixa ou outro meio elemento.

O **MEGA GRELHADOR MULTIFUNCIONAL** é a solução ideal para quem precisa de grande capacidade produtiva, diversidade na oferta, e elevada qualidade na confecção, tudo isto com reduzida libertação de fumo e baixo consumo energético.

The MULTIFUNCTION MEGA GRILL,

can be used in several ways, allowing catering professionals to work in diverse and innovative ways. It is equipped with:

- One robust rotating spit, with which it is possible to work on two different levels, allowing a pig or a whole calf to be grilled;
- One big spit for a rotating grill;
- Rotary spit and a fixed grid, both at the same time;
- Two fixed half grids, which allow all the available horizontal area to be utilized;
- One rotating support for:
 - One or two double grids for different uses;
 - One or two drums or one drum with a double grid.
 The drum is used to roast potatoes for example.

The drum is used to roast potatoes for example.

- One rotating spit module with 17 mini-spits, which can be used altogether or half at a time, at the same time as the fixed grid or the other elements.

The **GRESILVA® MULTIFUNCTION MEGA GRILL** is the ideal solution for those who need a high production capacity, flexibility of supply, and high quality cooking, at the same time as reduced smoke and low energy consumption.

1/2 suporte de grelha rotativa
1/2 support for rotating grid
1/2 support de grille tourné
1/2 soporte de la rejilla



suporte de grelha rotativa
support for rotating grid
support de grille tourné
soporte de la rejilla



grelha p/ costela
grid for rib
grille pour nervure
rejilla para costilla



tómbola
drum



meia grelha / half grid
grille demi / media rejilla



grelha dupla
double grid
double grille
double rejilla



suporte para 2 garrafas de gás
support for two gas bottles
appui à deux bouteilles de gaz
apoyo a dos cilindros de gas



campánula / coverage
coverture / campánula

espeto porco
pork roasting spit
broche pour cochon
pincho para cerdo



espeto rodizio
meat spit
tournebroche
pincho



meio espeto porco
half pork roasting spit
demi broche pour cochon
media pincho para cerdo



meio espeto rodizio
half meat spit
demi tournebroche
media pincho



mini espeto duplo
mini double spit
mini double broche
mini doble pincho

espeto rodizio
meat spit
tournebroche
pincho



suporte meio espeto
half spit support
support demi broche
apoyo media pincho



módulo de rodizio / module rotation
rotation du module / módulo de rotación



suporte frontal de espeto
spit support front
support avant de broche
apoyo pincho frontal



chapa divisória
dividing plate
plaque diviseur
placa de partición



Le MEGA GRIL MULTIFONCTIONNEL

vient apporter plusieurs utilisations qui vont permettre la diversité et l'innovation aux professionnels de la restauration, disposant de:

- Une robuste broche rotative qui peut fonctionner à un niveau supérieur ou inférieur et qui permet de rôtir un porc ou un veau entier;
- En simultanée avec la broche rotative une grille fixe peut être placée à l'horizontale;
- Deux demi grilles fixes permettent l'utilisation de toute la zone disponible avec la grille horizontale;
 - Une double grille rotative pour usages variés;
 - Une grille cylindrique pour pomme de terre ou autres utilisations considérées adéquates;
- Un module équipé de 17 mini broches, qui peut être utilisé en totalité ou à moitié simultanément avec la grille fixe ou d'autres moyens.

Le **MEGA GRIL MULTIFONCTIONNEL GRESILVA®** est la solution idéale pour ceux qui ont besoin de grande capacité productive, la diversité de l'offre, et une préparation des aliments de haute qualité, avec de la fumée réduite et une faible consommation d'énergie.

La MEGA PARRILLA MULTIFUNCIONAL

viene proporcionar varias funcionalidades, que van a permitir la diversidad y la innovación a los profesionales de la restauración, disponiendo de:

- Uno robusto pincho rotativo que puede trabajar a un nivel superior o inferior, para asar animales enteros.
- Uno pincho grande de rodizio,
- Al mismo tiempo que lo pincho rotativo puede ponerse la rejilla horizontal fija,
- Dos medias rejillas fijas, permiten la utilización de toda la área disponible con rejilla horizontal fija,
 - una o dos rejillas dobles para usos varios,
 - una o dos tómbolas o una tómbola y una rejilla doble. La tómbola puede ser usada para patata por ejemplo.
- Uno suporte de rodizio dotado de 17 mini pinchos, que puede ser usado en la totalidad o por la mitad, en simultáneo con la rejilla fija o otro medio elemento.

La **MEGA PARRILLA MULTIFUNCIONAL GRESILVA®** es la solución perfecta para los que necesitan de grande capacidad productiva, diversidad en la oferta y elevada calidad en la confección, todo esto con reducida liberación de humos y bajo consumo energético.

Solução ideal para utilizadores particulares e profissionais

The ideal solution for both private individuals and professional users

Solution idéale pour des utilisateurs particuliers et professionnels

Solución ideal, tanto para particulares como para profesionales



Mod GHPI B2/2

GARDEN GRILL GRESILVA®

Concebido para exteriores, o **GARDEN GRILL** é a resposta da **GRESILVA®** para que possa desfrutar de refeições saudáveis na companhia de amigos. O seu design robusto torna-o numa solução ideal para *chefs* de cozinha que apostam nas actividades outdoor para o desenvolvimento do seu negócio.

Redescubra o verdadeiro sabor dos alimentos...

E lembre-se: a saúde é o seu bem mais precioso!

GARDEN GRILL GRESILVA®

The **GARDEN GRILL** is designed for outdoor use, and is aimed at people who want to enjoy healthy food with friends and family. Its robust design also makes it ideal for *chefs* who rely on outdoor cooking in their business.

Rediscover the true taste of food...

And remember: Your health is your most prized possession!



Uma solução
verdadeiramente Saudável e Ecológica
A truly Healthy and Ecological solution
Une solution vraiment Saine et Écologique
Una solución
verdaderamente Saludable y Ecológica



www.gresilva.com



Mod GHPI B2/5



Mod GHPI B2/6

GARDEN GRILL GRESILVA®

Conçu pour l'extérieur, le **GARDEN GRILL** est la réponse de **GRESILVA®** pour que vous puissiez apprécier vos repas sains avec votre famille et vos amis. Grâce à son design robuste, il est la solution idéale pour les **chefs** de cuisine qui investissent dans les activités outdoor pour ainsi développer leur affaire.

Redécouvrez la vraie saveur des aliments...

Et rappelez-vous: la santé est votre bien le plus précieux!

GARDEN GRILL GRESILVA®

Diseñado para el aire libre, el modelo **GARDEN GRILL** es la respuesta de **GRESILVA®** para que pueda disfrutar de comidas saludables en compañía de sus familiares y amigos. Su robusto diseño hace que sea una solución ideal para **chefs** que apuesten por las actividades exteriores para el desarrollo de su negocio.

¡Redescubra el verdadero sabor de los alimentos...

y recuerde, la salud es nuestro bien máspreciado!



Marcação de Qualidade
Quality Certification
Certificación de Calidad
Marcación de Calidad
In/en ES, GB, IE, IT, LU, FR, NL e DE

Para um verdadeiro frango de churrasco

A real barbecued chicken

Pour un vrai poulet grillé au barbecue

Un verdadero pollo a la parrilla



Mod GV2



Mod GV3



Commercial Cooking Appliances
E357347

GRELHADOR VERTICAL GRESILVA®

Os grelhados são uma forma de alimentação muito prática e saudável. A energia eléctrica como fonte de alimentação, permite a irradiação de calor 100% natural, que não altera a qualidade ou o paladar dos alimentos grelhados, mantendo o seu valor nutritivo.

Com a fonte calorífica na lateral, o **GRELHADOR VERTICAL GRESILVA®** não permite chama, pelo que não se verifica a formação de benzopirenos, substâncias altamente cancerígenas, que se formam sempre que uma matéria orgânica, especialmente de origem animal ou vegetal, se carboniza.

Embora concebido essencialmente para o frango de churrasco, o **GRELHADOR VERTICAL GRESILVA®**, permite ainda a confeção de outras carnes, como por exemplo a espetada, entrecosto, etc.

Uma forma segura de comer frango

(confeccionado a 300°)

Inventos Patenteados
e Marca Registrada

GRESILVA® VERTICAL GRILL

Grilling is a practical and healthy way of cooking. And when it is done electrically, you get 100% natural heat emission, which affects neither the quality nor the taste of the grilled food, at the same time preserving its nutritional value.

In the **GRESILVA® VERTICAL GRILL**, the heat source is positioned to one side, so there are no flames, which means that no benzopyrenes are formed. These are highly carcinogenic substances which are formed whenever organic material, especially of animal or vegetable origin, is charred. Although originally designed for barbecued chicken, the **GRESILVA® VERTICAL GRILL** can also be used for other meats such as kebabs, spare ribs and so on.

A safe way to eat chicken

(roast at 300°)

Patented inventions
and Registered Trademark



Für Hervorragende Leistungen - 1981

PREMIADO com medalha de ouro na Exposição Internacional de Nuremberg IENA 81 - Alemanha
Winner of a gold medal at the International Exhibition of Nuremberg IENA 81 - Germany
 A REÇU LE PRIX avec une médaille d'or dans l'Exposition Internationale de Nuremberg IENA 81 - Allemagne
 PREMIADO con medalla de oro en la Exposición Internacional de Nuremberg IENA 81 - Alemania



Mod GV4



Mod GV5

GRIL VERTICAL GRESILVA®

Les grillades sont une forme d'alimentation très pratique et saine. L'énergie électrique comme source d'alimentation permet l'irradiation de chaleur 100% naturelle qui ne change en rien la qualité et le goût des aliments grillés tout en gardant leur valeur nutritive. Grâce à la source calorifique à la latérale, le **GRIL VERTICAL GRESILVA®** ne permet pas de flamme, ne se vérifiant pas ainsi de benzopirènes, substances très cancérigènes, qui se forment à chaque fois qu'une matière organique, surtout d'origine animale ou végétale, carbonise. Bien qu'il soit essentiellement conçu pour le poulet grillé, le **GRIL VERTICAL GRESILVA®**, permet aussi la préparation d'autres viandes comme par exemple la brochette, l'entrecôte, etc.

Une manière sûre de manger du poulet
 (cuisiné à 300°)

Inventions Brevetées
 et Marque Déposée

PARRILLA VERTICAL GRESILVA®

Las parrilladas son una forma de alimentación muy práctica y saludable. La energía eléctrica, como fuente de alimentación, permite la irradiación del calor 100% natural, no alterando ni la calidad ni el sabor de los alimentos, además de mantener su valor nutritivo. Con la fuente de calor ubicada en la parte lateral, la **PARRILLA VERTICAL GRESILVA®** no produce llama, motivo por el cual no se produce la formación de benzopirenos, sustancias altamente cancerígenas que se forman siempre que la materia orgánica, especialmente de origen animal o vegetal, se carboniza. A pesar de que fue pensada para el pollo, la **PARRILLA VERTICAL GRESILVA®** permite aún la cocción de otro tipo de carnes, como por ejemplo, costillares, pinchos, chuletones, pancetas, chorizos, costillares, etc.

La manera más segura de comer pollo
 (confeccionado a 300°)

Inventos Patentados
 y Marca Registrada



Commercial Cooking Appliance
E357347

ECONÓMICO

- As grelhas possuem ligações independentes;
- Baixo consumo energético (grelhador a funcionar a 100%);
- Mão-de-obra reduzida, disponibiliza operador durante o tempo de confecção;
- Temperatura regulável de 50° a 300°;
- Eletroválvula temporizadora de entrada de água.

RÁPIDO

- Alguns minutos depois de ligado, está pronto a grelhar;
- Brasido constante;
- Rápida confecção, com elevada qualidade;
- Frango de churrasco em 20 minutos.

ECOLÓGICO

- No controle do consumo de água;
- Na extração de fumos;
- Não liberta monóxido de carbono.

INOVADOR

- Grelhas na vertical;
- Fonte calorífica lateral;
- Irradiação de calor 100% natural;
- Os resíduos caem directamente dentro de água sem tocarem na fonte calorífica.

HIGIÉNICO

- Como não há chama, os fumos são reduzidos;
- 80 a 90% das gorduras extraídas ficam dentro de água, não congestionando as condutas de exaustão;
- Limpeza diária fácil e rápida que se limita à lavagem da gaveta recetora e das grelhas, facilitada com o uso do tanque de lavagem
- Expositor condutor de fumos

ROBUSTO

- Estrutura em aço inoxidável AISI 304;
- Isolamento em fibra cerâmica.

ECONOMICAL

- The grids have independent connections;
- Low energy consumption (when the grill is working at 100%);
- Efficient use of labour as the operator is freed up during cooking;
- Temperature adjustable from 50o to 300o;
- Solenoid valve timer on the water inlet.

FAST

- Turn on, and a couple of minutes later, you're ready to start cooking;
- Steady heat;
- Fast high-quality cooking;
- Barbecued chicken in 20 minutes.

ECOLÓGICO

- In consumption of water;
- In smoke extraction;
- Does not emit carbon monoxide.

INNOVATIVE

- Vertical grids;
- Lateral heat source;
- 100% natural heat emission;
- Waste materials fall directly into the water without touching the heat source.

HYGIENIC

- Little smoke is given off as there are no flames;
- 80 to 90% of the waste fats remain in the water, and do not clog up the ventilation ducts;
- Quick and easy daily cleaning – all that is needed is to wash the waste collection tray and the grill racks, made easier with the use of the washing tank.
- Exhibitor smoke condutor;

ROBUST

- Stainless steel structure AISI 304;
- Ceramic fibre insulation.

Inventos Patenteados
e Marca Registrada

Patented inventions
and Registered Trademark



grelha XS (8 mm)
XS grid (8 mm)
grille XS (8 mm)
rejilla XS (8 mm)



grelha S (19 mm)
grid S (19 mm)
grille S (19 mm)
rejilla S (19 mm)



grelha XL (31 mm)
XL grid (31 mm)
grille XL (31 mm)
rejilla XL (31 mm)



caleira
gutter
gouttière
calera



raspadeira
scraper
grattoir
raspador



módulo com filtro
module with filter
module avec filtre
módulo con filtro

ECONOMIQUE

- Les grilles possèdent des liaisons indépendantes;
- Basse consommation énergétique (gril fonctionnant à 100%) ;
- Main-d'œuvre réduite, l'opérateur est ainsi disponible pendant le temps de la grillade;
- Température réglable de 50° à 300°;
- Électrovanne temporisée de l'entrée d'eau.

RAPIDE

- Quelques minutes après être allumé, il est prêt à griller;
- Brasier constant;
- Grillade rapide avec une excellente qualité;
- Poulet grillé en 20 minutes.

ÉCOLOGIQUE

- Dans le contrôle de la consommation d'eau;
- Dans l'extraction des fumées;
- Ne dégage pas de monoxyde de carbone.

INNOVANT

- Grilles à la verticale;
- Source calorifique latérale;
- Irradiation de chaleur 100% naturelle;
- Les résidus tombent directement dans l'eau sans toucher la source calorifique.

HYGIENIQUE

- Comme il n'y a pas de flamme, les fumées sont réduites;
- 80 à 90% des graisses extraites restent dans l'eau, ne congestionnant pas les conduites de fumées;
- Nettoyage quotidien facile et rapide qui se limite au lavage du tiroir récepteur et des grilles, facilitée avec l'utilisation du bassin de lavage;
- Exposant conducteur des fumées;

ROBUSTE

- Structure en acier inoxydable;
- Isolement en fibre céramique.

ECONÓMICO

- Rejillas independientes, facilita la cocción de más o menos cantidad a bajo consumo;
- Bajo consumo energético (cuando la parrilla está funcionando a 100%);
- Mano de obra reducida, lo que deja al operador libre durante el tiempo e cocción;
- Temperatura regulable de 50° a 300°;
- Solenoide temporizada de entrada de agua.

RÁPIDO

- Algunos minutos después de haber sido encendida, puede empezar a utilizarse;
- Dispone de calor constante para iniciar la cocción de los alimentos;
- Confección rápida y de gran calidad;
- Pollo asado en 20 minutos.

ECOLÓGICO

- Control del consumo de agua;
- extracción de humos;
- No libera el monóxido de carbono .

INOVADOR

- Rejillas verticales;
- Fuente de calor lateral;
- Irradiación de calor 100% natural;
- Los residuos de la cocción caen directamente en el agua sin contacto con la fuente de calor.

HIGIÉNICO

- Como no hay llama, los humos son reducidos;
- 80% a 90% de las grasas retiradas permanecen dentro del agua, impidiendo el bloqueo de las conductas de salida;
- A diario, se puede hacer una limpieza fácil y rápida que se limita más fácil utilizándose el tanque de lavado;
- Expositor conductor de humos;

ROBUSTO

- Estructura de acero inoxidable;
- Aislamiento en lana pétre.

Inovação, rapidez e segurança
no corte do frango assado!

Innovative, fast and safe way
to cut roast chicken!

Innovation, rapidité et sécurité
lors de la découpe
du poulet grillé!

¡Innovador, rápido
y seguro en el corte
del pollo asado!



Mod MC1-580

CORTADORA DE FRANGO ASSADO

Segura

- movimento do cortante é controlado por autómato,
- comando bimanual,
- operado apenas por um único operador,
- Paragem de emergência é acionada sempre que o operador deixa de pressionar um dos botões.

Silenciosa - Concebida com o sistema elétrico, prescindindo da força hidráulica ou pneumática, pelo que o ruído é muito reduzido.

Fácil de utilizar

Rápida - Redução do tempo de corte, o frango é cortado num único movimento.

Fácil de instalar - Requer somente uma tomada monofásica.

Económica - Consome 0,25kW.

Fácil na limpeza - Para limpeza das lâminas de corte basta retirar o cortante, (sem utilização de qualquer ferramenta), lavar na máquina ou lavar com produto de limpeza adequado, e terminar passando por água corrente.

Melhor apresentação do produto final - O corte é efetuado pelas lâminas num único movimento, o frango fica com boa apresentação.

ROAST CHICKEN CUTTER

Safe

- the movement of the cutter is automatically controlled;
- two-handed control unit;
- only a single operator;
- the emergency stop is activated whenever the operator ceases to press one of the buttons.

Silent - Extremely quiet as it uses an electric system without any hydraulic or pneumatic components.

Easy to use

Fast - Reduced cutting time, the chicken is cut in a single movement.

Easy to instal - Requires only a single-phase supply.

Economical - Consumes 0.25kW

Easy to clean - To clean the blades, you just need to remove the cutter (no tools needed), and wash it in the dishwasher or wash with a suitable cleaning product and rinse off under running water.

Well-presented final product - The blades cut in a single movement, so the chicken looks really good.



Inventos Patentados
e Marca Registrada

Patented inventions
and Registered Trademark

Inventions Brevetées
et Marque Déposée

Inventos Patentados
y Marca Registrada



DÉCOUPEUSE DE POULET GRILLÉ

Sûre

- le mouvement de la coupe est contrôlé par un automate
- commande bimanuelle
- opéré par un opérateur uniquement
- l'arrêt d'urgence est actionné dès que l'opérateur arrête d'appuyer sur l'un des boutons

Silencieuse - Conçue avec un système électrique, sans utiliser la force hydraulique, ce qui fait que le bruit est très réduit.

Facile à utiliser

Rapide - Réduction de temps de la découpe, le poulet est découpé en un seul mouvement.

Facile à installer - Il suffit d'une prise de courant monophasé

Économique - Elle consomme 0,25kW

Facile à nettoyer - Pour nettoyer les lames de découpe, il suffit de retirer le coupant (sans l'utilisation d'outils), le laver au lave-vaisselle ou avec un détergent adéquat et, pour terminer, le rincer.

Meilleure présentation du produit final

La découpe est faite par les lames en un seul mouvement, le poulet aura une bonne présentation.

CORTADORA DE POLLO ASADO

Segura:

- Movimiento de corte controlado automáticamente.
- Controlado por 2 manos.
- Manejado por una única persona.
- Paro de emergencia activado siempre que el operador deje de presionar uno de los botones.

Silenciosa - Construida con sistema eléctrico, prescindiendo de la fuerza hidráulica o neumática, con lo que se reduce el ruido.

Fácil de utilizar

Rápida - Reducción del tiempo de corte, el pollo se corta en un solo movimiento.

Fácil de instalar - Requiere únicamente una toma monofásica.

Económica - Consumo de 0,25 Kw.

De fácil limpieza - Para la limpieza de las láminas de corte basta retirar el cortante (sin necesidad de utilizar ninguna herramienta), lavar la maquina con un producto de limpieza adecuado y aclarar con agua corriente.

Mejor presentación del producto final - El corte es realizado por láminas en un único movimiento, por lo que el pollo tiene buena presentación.



Mod TV 2



Mod TV 4



Mod TV 3



Mod TV 5

Tanque para limpeza de grelhas

O **TANQUE DE LIMPEZA** foi concebido para permitir uma limpeza mais simples e eficaz das grelhas do GRELHADOR VERTICAL GRESILVA®. Com um funcionamento simples, basta encher o tanque com uma mistura de água e um produto adequado e mergulhar aí as grelhas durante o período de não funcionamento

Grid cleaning tank

The **CLEANING TANK** is designed to let you clean the grill racks of the GRESILVA® VERTICAL GRILL more simply and effectively. Easy to use, you just have to fill the tank with a mixture of water and a suitable product, and immerse the grill racks whenever they are not being used.

Bassin de lavage des grilles

Le **BASSIN DE LAVAGE** a été conçu afin de permettre un nettoyage plus simple et efficace des grilles du GRIL VERTICAL GRESILVA®. Avec un fonctionnement simple, il suffit de remplir le bassin avec de l'eau mélangée à un produit adéquat et y plonger les grilles pendant la période de non-fonctionnement.

Tanque para limpeza de rejillas

El **TANQUE de LIMPIEZA** ha sido concebido de forma que permita una limpieza más sencilla y eficiente de las rejillas de la PARRILLA VERTICAL GRESILVA®. Su funcionamiento es sencillo, basta llenar el tanque con una mezcla de agua y un producto adecuado y sumergir las rejillas durante el periodo en que no estén funcionando.

Porta grelhas

Este complemento foi concebido para efectuar o transporte das grelhas entre o grelhador e o tanque de lavagem. Por questão de segurança só pode transportar produtos sólidos. É um acessório de grande utilidade para clientes de grande dimensão. Dispõe de 4 rodízios em inox, os da frente são giratórios e têm travão.

Vertical grids transporter

This accessory is designed to carry the grids from the grill to the wash tank.

For safety reasons, only solid products can be carried. It is extremely useful for large-scale businesses. It has four stainless steel castors, the front two of which swivel and are fitted with a brake.

Porte grilles

Ce chariot a été conçu pour effectuer le déplacement des grilles verticales entre la grill et le bassin de lavage.

Pour une question de sécurité, on ne peut que transporter des produits solides. C'est un accessoire de grande utilité pour les clients de grande dimension. Il dispose de 4 roues directionnelles avec des freins.

Porta rejillas

Este suplemento está diseñado para el transporte de las rejillas entre la parrilla y el tanque de limpieza.

Por razones de seguridad, sólo puede llevar a los sólidos. Se trata de un accesorio de gran beneficio para los clientes de grandes mercados. Dispone de 4 rodillos de acero inoxidable, el frente y que son rotativos de freno.



Porta grelhas com porta
Vertical grids transporter with door



Porte grilles avec porte
Porta rejillas con puerta



Grelhados
todo o ano!
Sem chama
e sem carvão!

Grilled food
all year round!
No flames
or charcoal!

Grillades
toute l'année!
Sans flamme
et sans charbon!

¡Parrilla
de todo el año!
¡Sin llama
y sin carbón!



Mod GHPI F2/750



Mod GHPI 2/500



Mod GHPI 2/600



Porque a saúde é o seu
bem mais precioso

Os grelhadores **GRESILVA**®
garantem um churrasco
económico, higiénico
e saudável, graças à sua fonte
de alimentação – gás – que
proporciona um calor 100%
natural, sem chama e sem
carvão, aliando uma alimentação
equilibrada ao prazer de uma
boa refeição.

**Pela sua saúde coma
grelhados na brasa
sem chama e sem carvão!**

O seu corpo agradece

Because health is your
most precious possession

GRESILVA® grills guarantee
you economical, hygienic,
healthy grilled food, thanks
to its heat source – gas – which
supplies 100% natural heat,
without flames or charcoal,
combining a balanced diet
with the pleasure of a good meal.

**For the save of your own
health, eat food that's grilled
without flames and without
charcoal!**

Your body will thank you

Car la santé est votre
bien le plus précieux

Les grills **GRESILVA**®
garantissent un barbecue
économique, hygiénique et sain,
grâce à sa source d'alimentation
– gaz – qui apporte une chaleur
100% naturelle, sans flamme
et sans charbon, en alliant une
alimentation équilibrée au plaisir
d'un bon repas.

**Pour votre santé, mangez
des grillades à la braise
sans flamme ni charbon!**

Votre corps vous en remerciera

Porque la salud es su
bien más preciado

Económica, higiénica y saludable,
la parrilla **GRESILVA**®, gracias a
su fuente de energía – de gas
– proporciona un calor 100%
natural, sin llama y sin carbón,
para disfrutar de una comida
deliciosa y sana.

**¡Por su salud coma asados a la
brasa sin llama y sin carbón!**

Su cuerpo agradece

Grelhadores Horizontais | Horizontal Grills

| Modelo Model Modèle Modelo | Tipo de Gás Type of Gas Type de Gaz Type de Gas | Pressão Pressure Pression Presión | Consumo total Total consumption Consommation totale Consumo total | Caudal térmico Thermal current Débit thermique Caudal térmico | Tipo Type Type Tipo | Categoria Category Catégorie Categoría | Tensão Voltage Tension Tensión | Potência eléctrica Electric power Puissance électrique Potència eléctrica | Peso Weight Poids Peso | Dimensões (mm) Dimensions (mm) Dimensions (mm) Dimensiones (mm) |
|-------------------------------------|--|--|--|--|------------------------------|---|---|--|---------------------------------|--|
|-------------------------------------|--|--|--|--|------------------------------|---|---|--|---------------------------------|--|

Linha/Line/Ligne/Línea 5 | pág/page 6

| | | | | | | | | | | |
|--------------|-----------------|------------|----------|---------|---|--------------------|------|-------|--------|------------------------------|
| GHPI F2/750 | BUTANO/BUTANE | 28/30 mbar | 1,1 Kg/h | 15 kW | A | II _{2H3+} | 230V | 0,6 W | 101 Kg | 753 (L) x 850 (A) x 550 (P) |
| | PROPANO/PROPANE | 37 mbar | 1,1 Kg/h | | | | | | | |
| | NATURAL/NATUREL | 20 mbar | 1,5 m³/h | | | | | | | |
| GHPI F5/1450 | BUTANO/BUTANE | 28/30 mbar | 2,5 Kg/h | 30,8 kW | A | II _{2H3+} | 230V | 44 W | 205 Kg | 1450 (L) x 850 (A) x 550 (P) |
| | PROPANO/PROPANE | 37 mbar | 2,5 Kg/h | | | | | | | |
| | NATURAL/NATUREL | 20 mbar | 3,3 m³/h | | | | | | | |

Linha/Line/Ligne/Línea 7 | pág/page 8

| | | | | | | | | | | |
|--------------|-----------------|------------|----------|---------|---|--------------------|------|-------|--------|-----------------------------|
| GHPI 2/500 | BUTANO/BUTANE | 28/30 mbar | 1,1 Kg/h | 15,0 kW | A | II _{2H3+} | 230V | 0,6 W | 108 Kg | 500 (L) x 850 (A) x 768 (P) |
| | PROPANO/PROPANE | 37 mbar | 1,1 Kg/h | | | | | | | |
| | NATURAL/NATUREL | 20 mbar | 1,5 m³/h | | | | | | | |
| GHPI 2/600 | BUTANO/BUTANE | 28/30 mbar | 1,9 Kg/h | 24,2 kW | A | II _{2H3+} | 230V | 0,6 W | 140 Kg | 750 (L) x 850 (A) x 768 (P) |
| | PROPANO/PROPANE | 37 mbar | 1,9 Kg/h | | | | | | | |
| | NATURAL/NATUREL | 20 mbar | 2,6 m³/h | | | | | | | |
| GHPI 2F/1000 | BUTANO/BUTANE | 28/30 mbar | 1,9 Kg/h | 24,0 kW | A | II _{2H3+} | 230V | 44 W | 141 Kg | 963 (L) x 912 (A) x 683 (P) |
| | PROPANO/PROPANE | 37 mbar | 1,9 Kg/h | | | | | | | |
| | NATURAL/NATUREL | 20 mbar | 2,6 m³/h | | | | | | | |
| GHPI C2/6 | BUTANO/BUTANE | 28/30 mbar | 1,3 Kg/h | 17,0 kW | A | II _{2H3+} | 230V | 0,6 W | 145 Kg | 750 (L) x 850 (A) x 768 (P) |
| | PROPANO/PROPANE | 37 mbar | 1,3 Kg/h | | | | | | | |
| | NATURAL/NATUREL | 20 mbar | 1,8 m³/h | | | | | | | |

Linha/Line/Ligne/Línea 9 | pág/page 10

| | | | | | | | | | | |
|-------------|-----------------|------------|----------|---------|---|--------------------|------|-------|--------|-----------------------------|
| GHPI 2/700 | BUTANO/BUTANE | 28/30 mbar | 1,4 Kg/h | 18 kW | A | II _{2H3+} | 230V | 0,6 W | 133 Kg | 500 (L) x 850 (A) x 900 (P) |
| | PROPANO/PROPANE | 37 mbar | 1,4 Kg/h | | | | | | | |
| | NATURAL/NATUREL | 20 mbar | 2,0 m³/h | | | | | | | |
| GHPI 2/750 | BUTANO/BUTANE | 28/30 mbar | 1,9 Kg/h | 24,2 kW | A | II _{2H3+} | 230V | 0,6 W | 143 Kg | 700 (L) x 850 (A) x 900 (P) |
| | PROPANO/PROPANE | 37 mbar | 1,9 Kg/h | | | | | | | |
| | NATURAL/NATUREL | 20 mbar | 2,6 m³/h | | | | | | | |
| GHPI 2/800 | BUTANO/BUTANE | 28/30 mbar | 2,1 Kg/h | 26,0 kW | A | II _{2H3+} | 230V | 0,6 W | 165 Kg | 800 (L) x 850 (A) x 900 (P) |
| | PROPANO/PROPANE | 37 mbar | 2,1 Kg/h | | | | | | | |
| | NATURAL/NATUREL | 20 mbar | 2,8 m³/h | | | | | | | |
| GHPI R2/800 | BUTANO/BUTANE | 28/30 mbar | 2,1 Kg/h | 26,0 kW | A | II _{2H3+} | 230V | 103 W | 205 Kg | 800 (L) x 850 (A) x 890 (P) |
| | PROPANO/PROPANE | 37 mbar | 2,1 Kg/h | | | | | | | |
| | NATURAL/NATUREL | 20 mbar | 2,8 m³/h | | | | | | | |
| GHPI R3/850 | BUTANO/BUTANE | 28/30 mbar | 2,1 Kg/h | 26,0 kW | A | II _{2H3+} | 230V | 103 W | 205 Kg | 853 (L) x 850 (A) x 890 (P) |
| | PROPANO/PROPANE | 37 mbar | 2,1 Kg/h | | | | | | | |
| | NATURAL/NATUREL | 20 mbar | 2,8 m³/h | | | | | | | |
| GHPI R6/850 | BUTANO/BUTANE | 28/30 mbar | 2,1 Kg/h | 26,0 kW | A | II _{2H3+} | 230V | 103 W | 203 Kg | 853 (L) x 850 (A) x 890 (P) |
| | PROPANO/PROPANE | 37 mbar | 2,1 Kg/h | | | | | | | |
| | NATURAL/NATUREL | 20 mbar | 2,8 m³/h | | | | | | | |

Linha/Line/Ligne/Línea MEGA | pág/page 16

| | | | | | | | | | | |
|----------------------|-----------------|------------|----------|---------|---|--------------------|------|-------|--------|-------------------------------|
| GHPI 3F/1700 | BUTANO/BUTANE | 28/30 mbar | 3,8 Kg/h | 48,0 kW | A | II _{2H3+} | 230V | 44 W | 255 Kg | 1703 (L) x 912 (A) x 683 (P) |
| | PROPANO/PROPANE | 37 mbar | 3,8 Kg/h | | | | | | | |
| | NATURAL/NATUREL | 20 mbar | 5,2 m³/h | | | | | | | |
| GHPI 4F/1700 | BUTANO/BUTANE | 28/30 mbar | 3,9 Kg/h | 50,4 kW | A | II _{2H3+} | 230V | 44 W | 307 Kg | 1703 (L) x 850 (A) x 833 (P) |
| | PROPANO/PROPANE | 37 mbar | 3,9 Kg/h | | | | | | | |
| | NATURAL/NATUREL | 20 mbar | 5,3 m³/h | | | | | | | |
| GHPI R4/1700 | BUTANO/BUTANE | 28/30 mbar | 3,9 Kg/h | 50,4 kW | A | II _{2H3+} | 230V | 130 W | 320 Kg | 1703 (L) x 966 (A) x 1003 (P) |
| | PROPANO/PROPANE | 37 mbar | 3,9 Kg/h | | | | | | | |
| | NATURAL/NATUREL | 20 mbar | 5,3 m³/h | | | | | | | |
| GHPI R4/1700 Multif. | BUTANO/BUTANE | 28/30 mbar | 3,9 Kg/h | 50,4 kW | A | II _{2H3+} | 230V | 130 W | 320 Kg | 1703 (L) x 966 (A) x 833 (P) |
| | PROPANO/PROPANE | 37 mbar | 3,9 Kg/h | | | | | | | |
| | NATURAL/NATUREL | 20 mbar | 5,3 m³/h | | | | | | | |

Grelhadores Horizontais | Horizontal Grills

| Modelo Model Modèle Modelo | Tipo de Gás Type of Gas Type de Gaz Type de Gas | Pressão Pressure Pression Presión | Consumo total Total consumption Consumation totale Consumo total | Caudal térmico Thermal current Débit thermique Caudal térmico | Tipo Type Type Tipo | Categoria Category Catégorie Categoría | Tensão Voltage Tension Tensión | Potência eléctrica Electric power Puissance électrique Potência eléctrica | Peso Weight Poids Peso | Dimensões (mm) Dimensions (mm) Dimensions (mm) Dimensiones (mm) |
|---|--|--|---|--|------------------------------|---|---|--|---------------------------------|--|
| Linha/Line/Ligne/Línea RODIZIO pág/page 14 | | | | | | | | | | |
| GHPI GR 20 | BUTANO/BUTANE | 28/30 mbar | 1,9 Kg/h | 24,0 kW | A | II _{2H3+} | 230V | 104 W | 240 Kg | 1085 (L) x 1600 (A) x 693 (P) |
| | PROPANO/PROPANE | 37 mbar | 1,9 Kg/h | | | | | | | |
| | NATURAL/NATUREL | 20 mbar | 2,6 m ³ /h | | | | | | | |
| GHPI GR 40 | BUTANO/BUTANE | 28/30 mbar | 3,8 Kg/h | 48,0 kW | A | II _{2H3+} | 230V | 104 W | 420 Kg | 1823 (L) x 1600 (A) x 693 (P) |
| | PROPANO/PROPANE | 37 mbar | 3,8 Kg/h | | | | | | | |
| | NATURAL/NATUREL | 20 mbar | 5,2 m ³ /h | | | | | | | |

Linha/Line/Ligne/Línea Garden Grill | pág/page 20

| | | | | | | | | | | |
|-----------|-----------------|------------|----------|---------|---|--------------------|---|---|--------|-------------------------------|
| GHPI B2/2 | BUTANO/BUTANE | 28/30 mbar | 1,1 Kg/h | 14,4 kW | A | II _{2H3+} | - | - | 139 Kg | 1143 (L) x 904 (A) x 607 (P) |
| | PROPANO/PROPANE | 37 mbar | 1,1 Kg/h | | | | | | | |
| GHPI B2/5 | BUTANO/BUTANE | 28/30 mbar | 1,1 Kg/h | 14,4 kW | A | II _{2H3+} | - | - | 145 Kg | 1042 (L) x 1180 (A) x 807 (P) |
| | PROPANO/PROPANE | 37 mbar | 1,1 Kg/h | | | | | | | |
| GHPI B2/6 | BUTANO/BUTANE | 28/30 mbar | 1,9 Kg/h | 24 kW | A | II _{2H3+} | - | - | 204 Kg | 1300 (L) x 1180 (A) x 807 (P) |
| | PROPANO/PROPANE | 37 mbar | 1,9 Kg/h | | | | | | | |

Grelhadores Verticais | Vertical Grills

Linha/Line/Ligne/Línea GV eco | pág/page 22

| Modelo Model Modèle Modelo | N.º de grelhas N.º of grids N.º grilles N.º rejillas | Capacidade 3 frangos Capacity 3 chickens Capacité 3 poulet Capacidad 3 pollos | Potência nominal Rated power Puissance nominale Potencia nominal | Tensão nominal Rated voltage Tensión nominale Tensión nominal | Corrente nominal Rated current Courant nominale Corriente nominal | Peso Weight Poids Peso | Dimensões (mm) Dimensions (mm) Dimensions (mm) Dimensiones (mm) |
|-------------------------------------|---|--|---|--|--|---------------------------------|--|
| GV 2 | 2 | 6 | 7,8 kw | 400V/3N~ 230V/1N~ | L1 11A L2 11A L1 34A | L3 11A | 153 Kg 582 (L) x 1540 (A) x 1264 (P) |
| GV 3 | 3 | 9 | 10,4 kw | 400V/3N~ 230V/1N~ | L1 16A L2 16A L1 45A | L3 11A | 179 Kg 735 (L) x 1540 (A) x 1264 (P) |
| GV 4 | 4 | 12 | 13 kw | 400V/3N~ 230V/1N~ | L1 22A L2 16A L1 56A | L3 16A | 205 Kg 893 (L) x 1540 (A) x 1264 (P) |
| GV 5 | 5 | 15 | 15,6 kw | 400V/3N~ 230V/1N~ | L1 22A L2 22A L1 67A | L3 22A | 230 Kg 1048 (L) x 1540 (A) x 1264 (P) |

Cortadora/Roast chicken cutter/Découpeuse de poulet grillé/Cortadora de pollo asado | pág/page 26

| Modelo Model Modèle Modelo | Tensão Voltage Tensión Tensión | Corrente nominal Rated current Courant nominale Corriente nominal | Potência Rated power Puissance Potencia | Peso Weight Poids Peso | Dimensões (mm) Dimensions (mm) Dimensions (mm) Dimensiones (mm) |
|-------------------------------------|---|--|--|---------------------------------|--|
| MC1-580 | 230V | 1A | 0,25 k | 129 kg | 666 (L) x 1329 (A) x 662 (P) |

Tanque limpeza de grelhas/Grill cleaning tank/Bassin de lavage des grilles/Tanque de limpieza de rejillas | pág/page 28

| Modelo Model Modèle Modelo | N.º de grelhas N.º of grids N.º grilles N.º rejillas | Capacidade litros (sem grelhas) Capacity liters (without grids) Capacité litres (sans grilles) Capacidad litros (sin rejillas) | Capacidade litros (com grelhas) Capacity liters (with grids) Capacité litres (avec grilles) Capacidad litros (con rejillas) | Peso Weight Poids Peso | Dimensões (mm) Dimensions (mm) Dimensions (mm) Dimensiones (mm) |
|-------------------------------------|---|---|--|---------------------------------|--|
| TV2 | 2 | 113 | 111 | 19 kg | 302 (L) x 870 (A) x 502 (P) |
| TV3 | 3 | 161 | 158 | 22 kg | 412 (L) x 870 (A) x 502 (P) |
| TV4 | 4 | 213 | 209 | 25 kg | 552 (L) x 870 (A) x 502 (P) |
| TV5 | 5 | 265 | 260 | 31 kg | 687 (L) x 870 (A) x 502 (P) |
| TV9 | 9 | 135 | 129 | 26 kg | 335 (L) x 990 (A) x 475 (P) |

Porta grelhas/Grids transporter/Porte grilles/Porta rejillas | pág/page 28

| N.º de grelhas N.º of grids N.º grilles N.º rejillas | Peso Weight Poids Peso | Dimensões (mm) Dimensions (mm) Dimensions (mm) Dimensiones (mm) |
|---|---------------------------------|--|
| 5 | 31 kg | 687 (L) x 870 (A) x 502 (P) |



Linha/Line/Ligne/Línea 5 | pág/page 6

GHPI F2/750

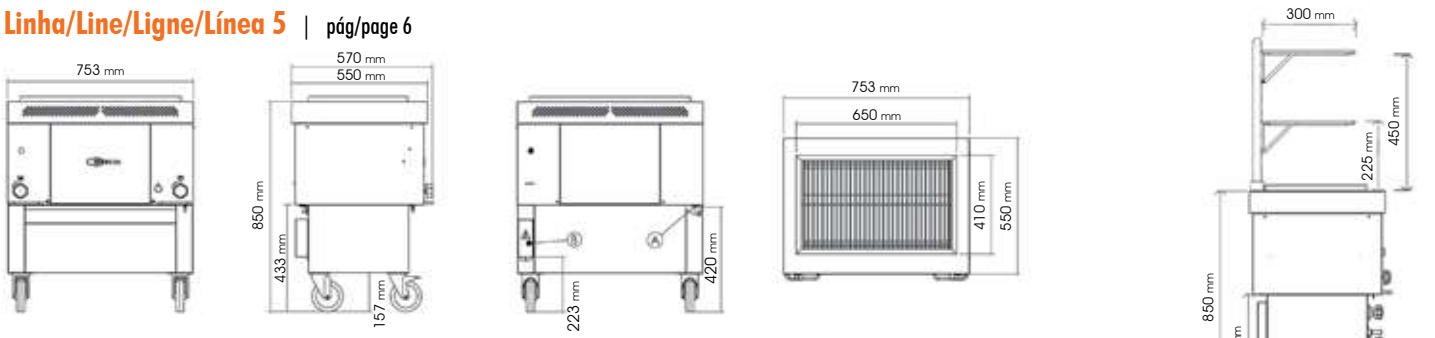

GHPI F5/1450

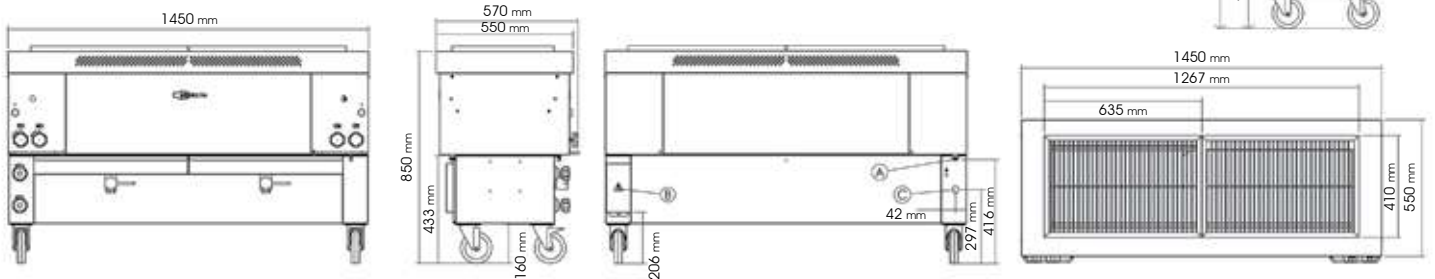

Linha/Line/Ligne/Línea 7 | pág/page 8

GHPI 2/500

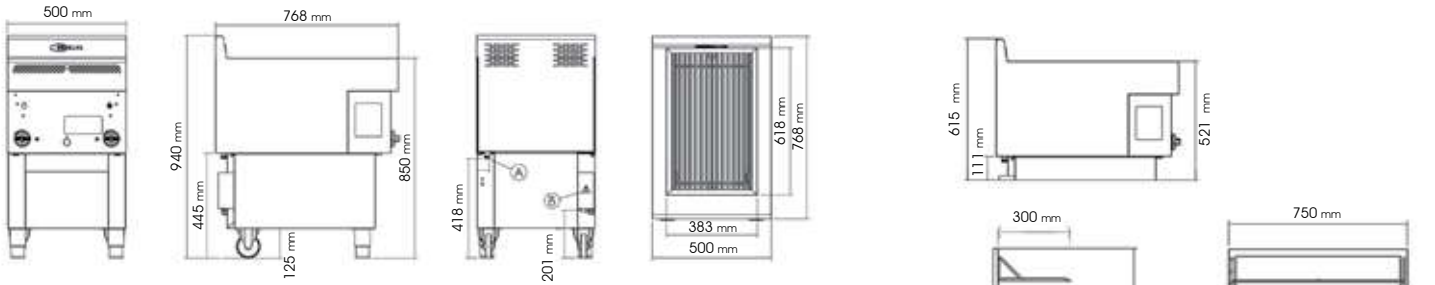

GHPI 2/600

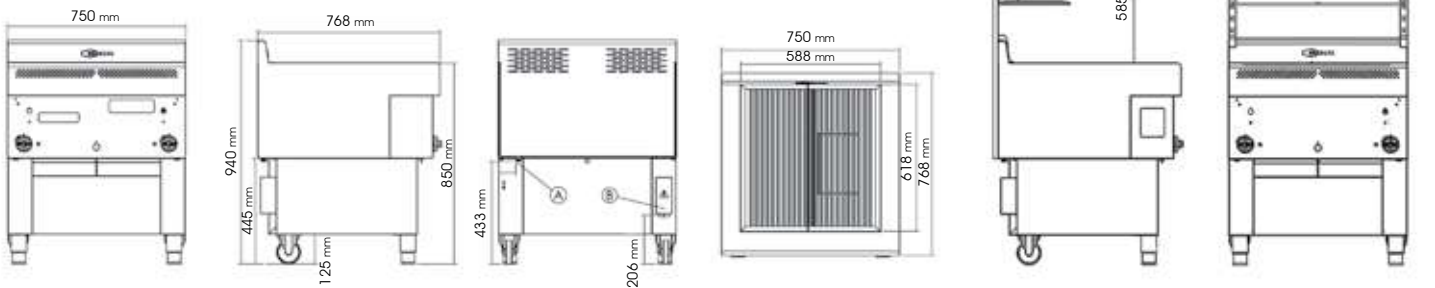

GHPI 2F/1000

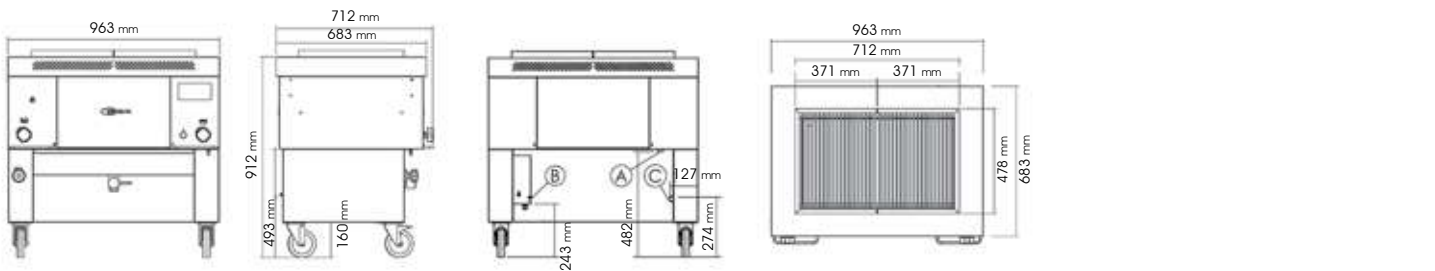

GHPI C2/6

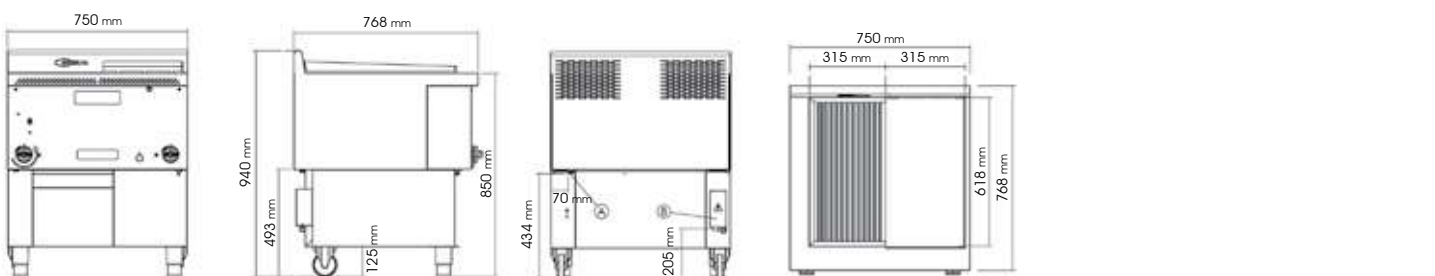

A - entrada do gás 1/2" | gas inlet 1/2" | Entrée de gaz 1/2" | entrada del gas 1/2"

B - saída do cabo de alimentação | power cord output | sortie du cordon d'alimentation | salida del cable de alimentación

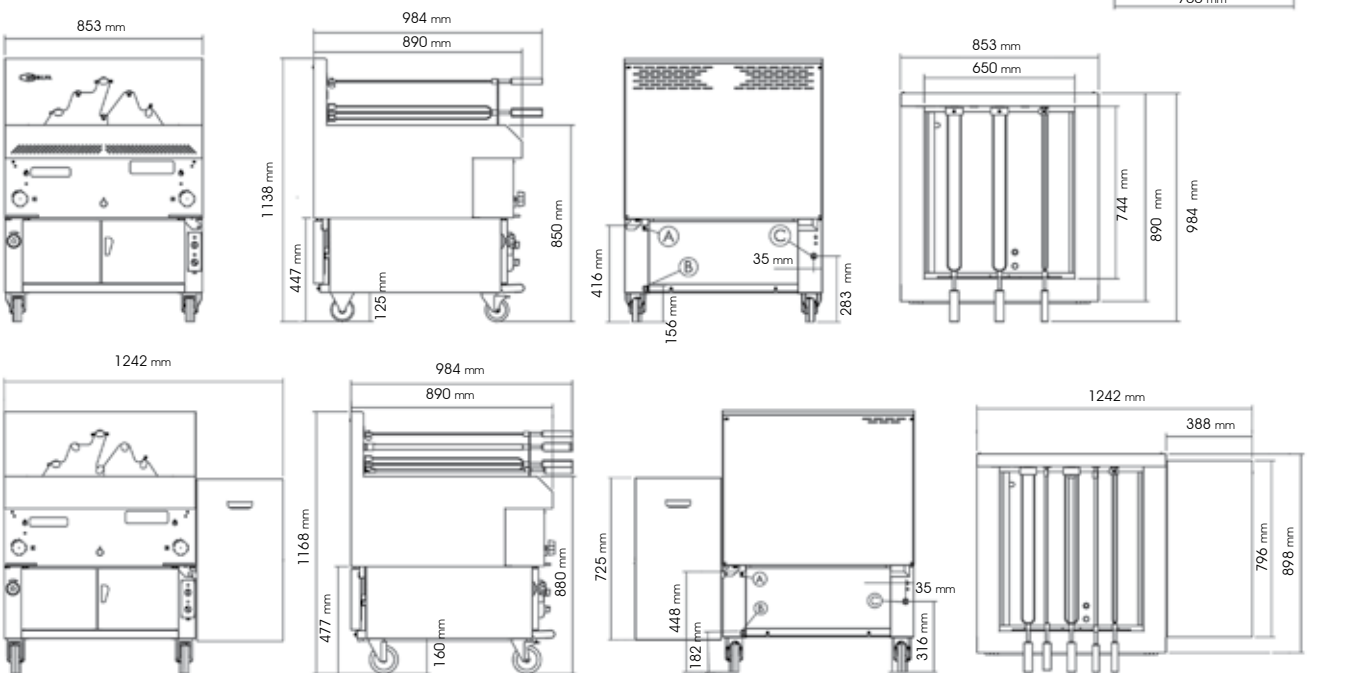
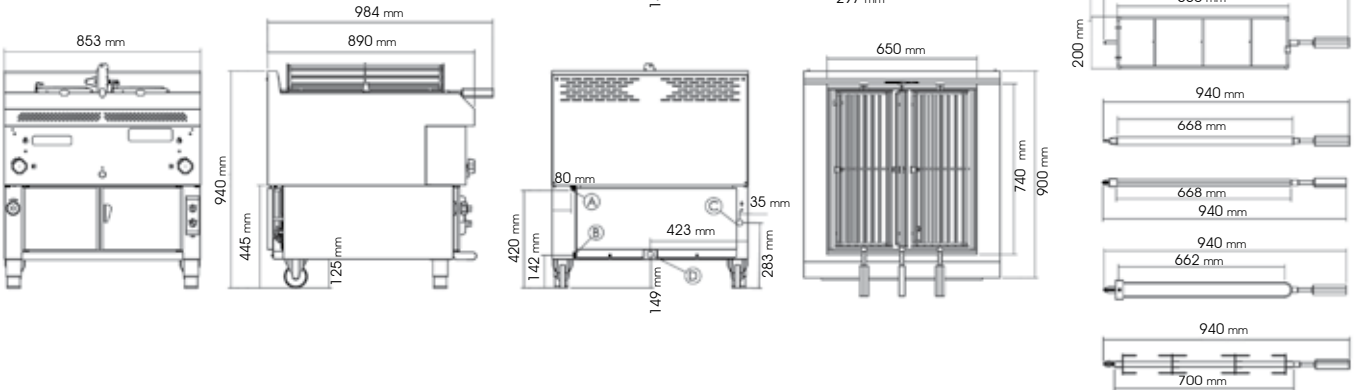
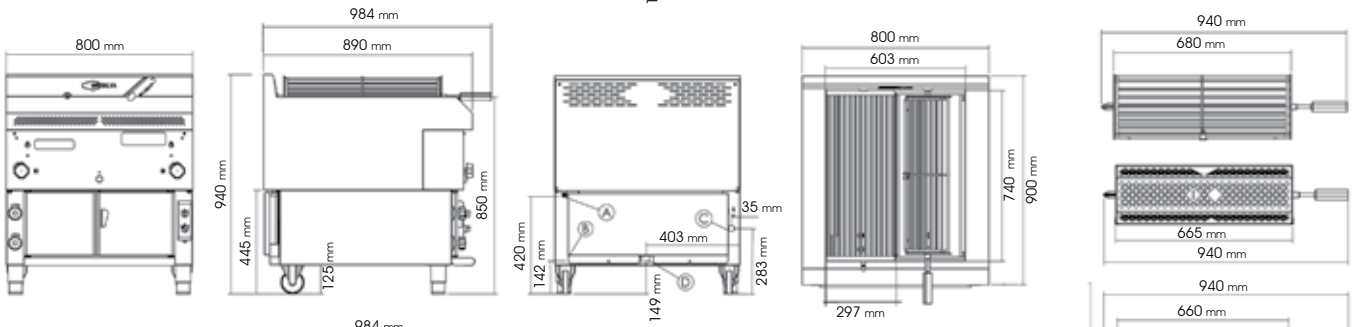
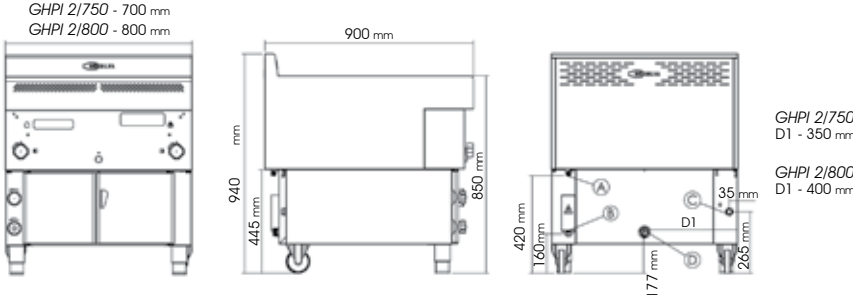
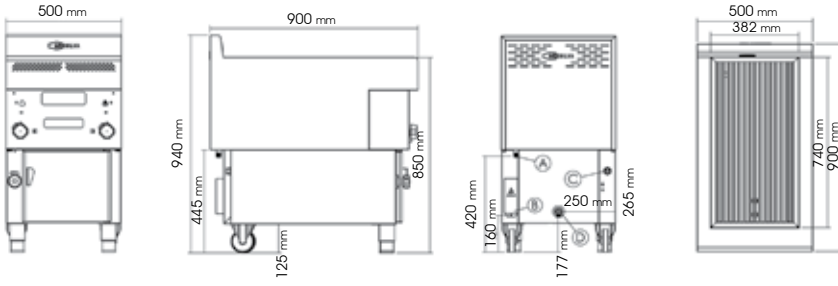

C - entrada de água 3/4" | water inlet 3/4" | entrée d'eau 3/4" | entrada de agua 3/4"

D - saída das águas residuais 1" | wastewater outlet 1" | sortie des eaux usées 1" | salida de las aguas residuales 1"

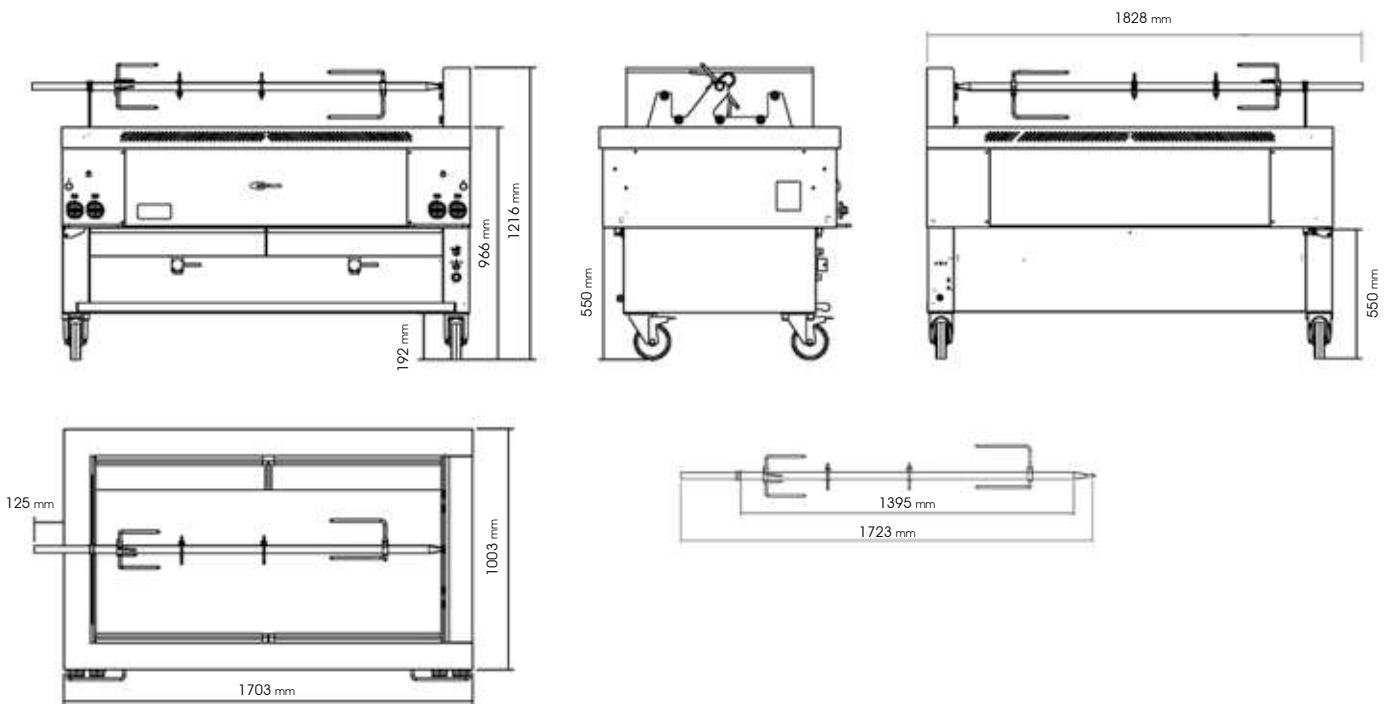
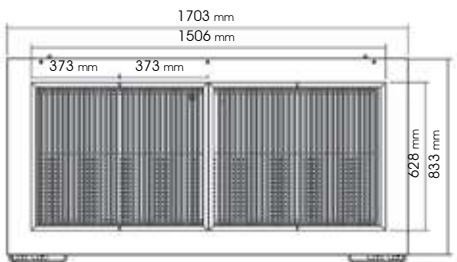
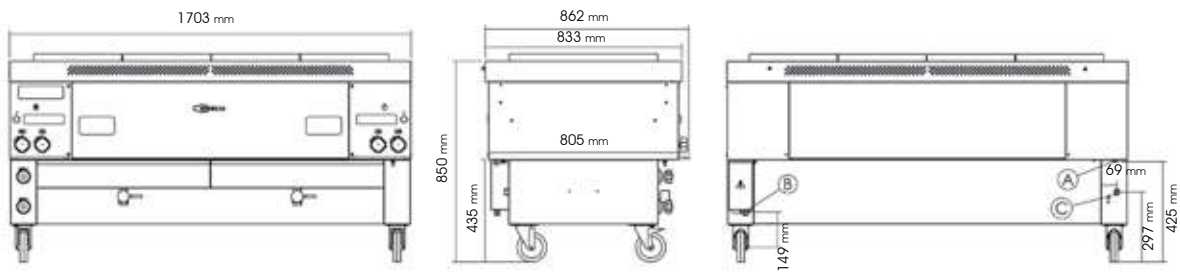
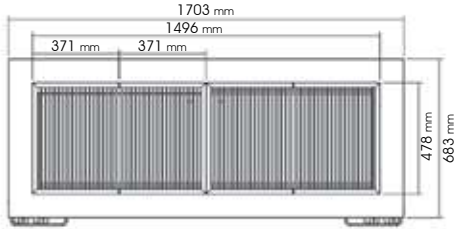
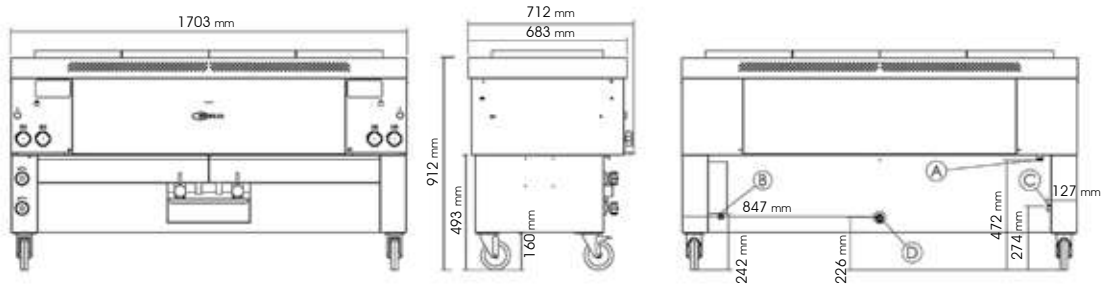

A - entrada do gás 1/2" - Mod 3F e 4F 3/4" | gas inlet 1/2" - Mod 3F e 4F 3/4" | Entrée de gaz 1/2" - Mod 3F e 4F 3/4" | entrada del gas 1/2" Mod 3F e 4F 3/4"
B - saída do cabo de alimentação | power cord output | sortie du cordon d'alimentation | salida del cable de alimentación

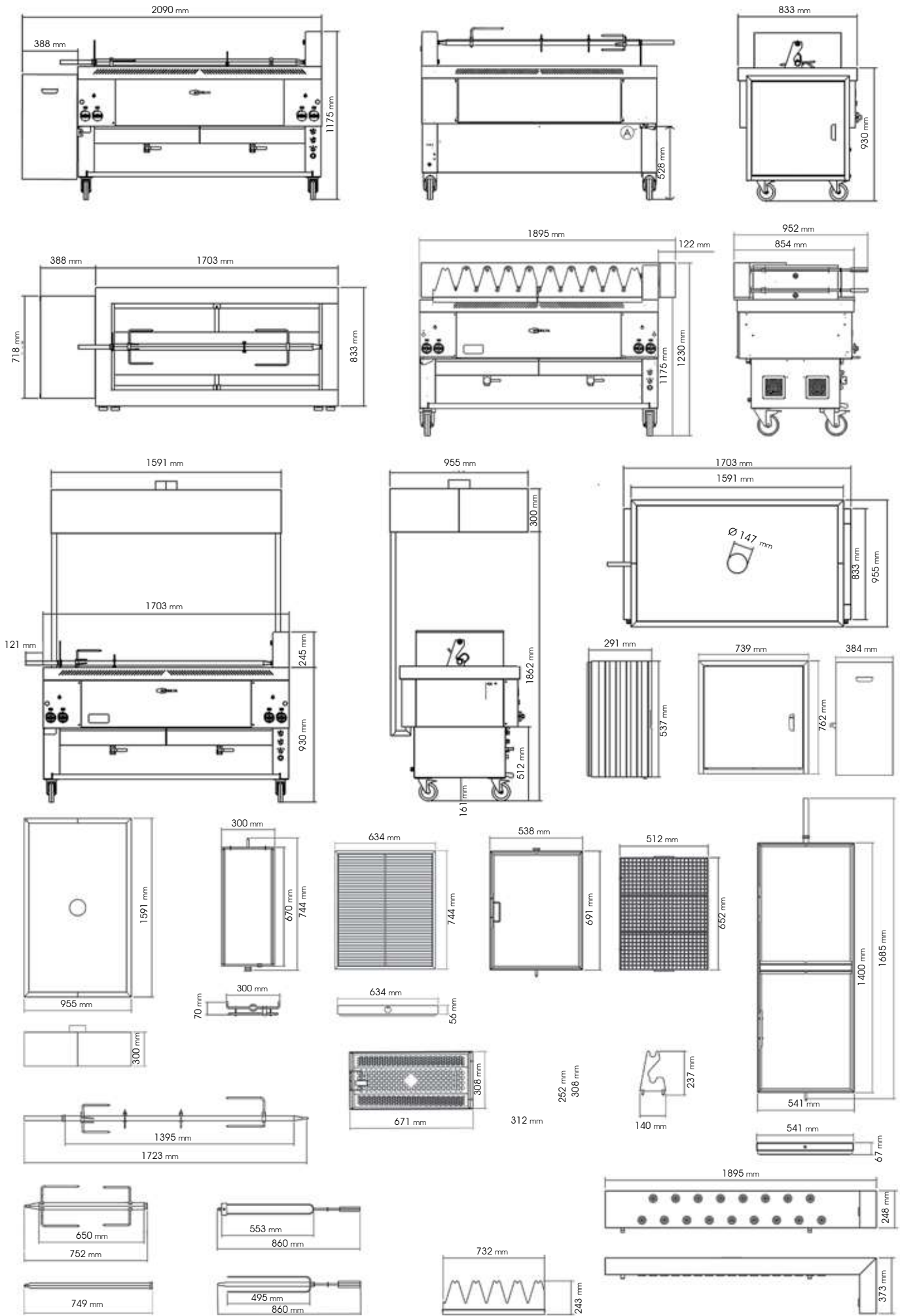

C - entrada de água 3/4" | water inlet 3/4" | entrée d'eau 3/4" | entrada de agua 3/4"

D - saída das águas residuais 1" | wastewater outlet 1" | sortie des eaux usées 1" | salida de las aguas residuales 1"

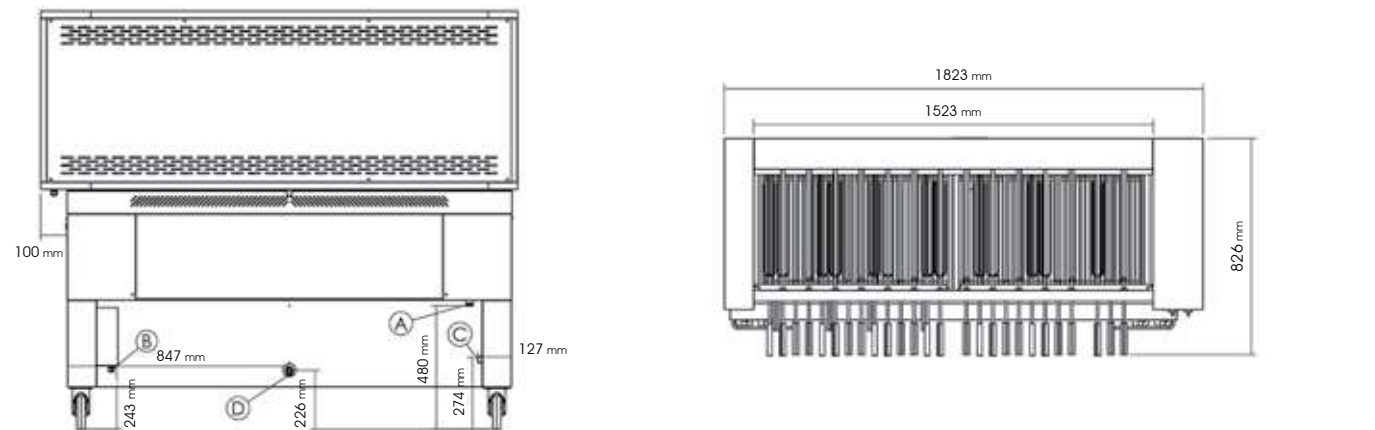
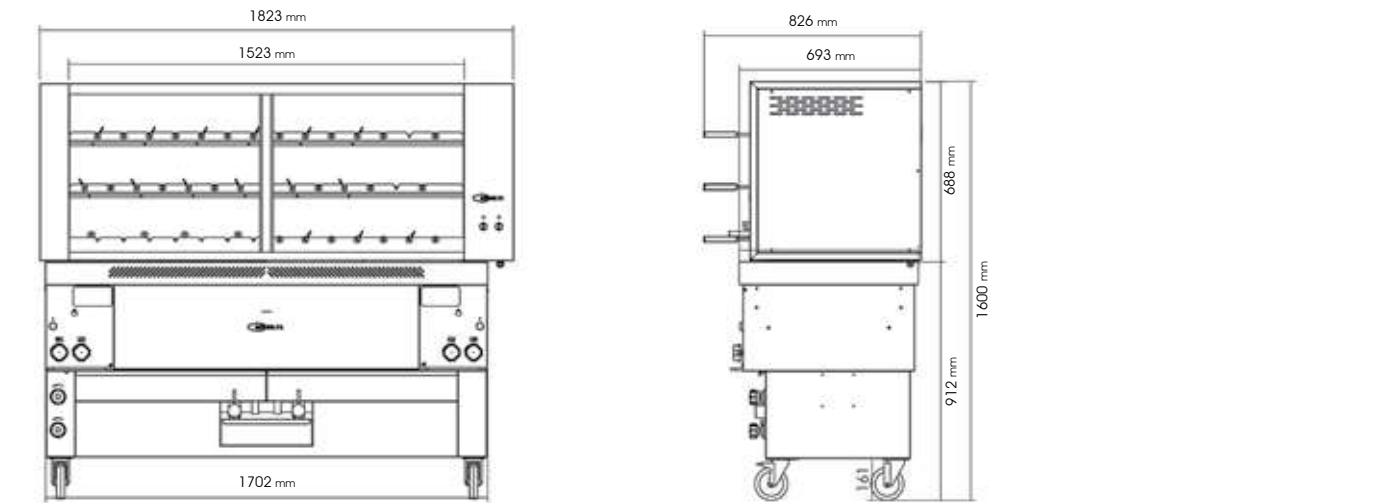
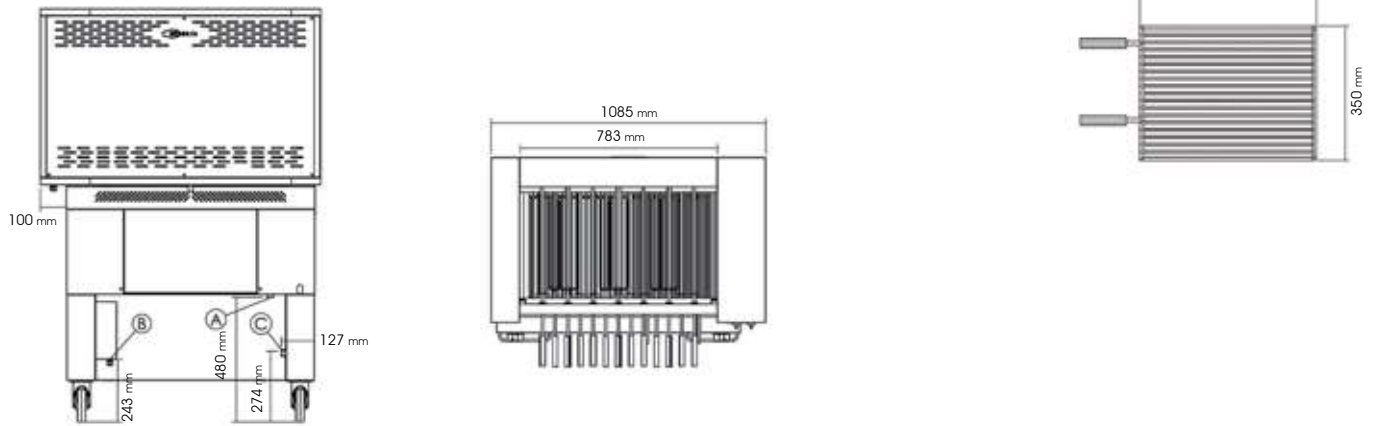
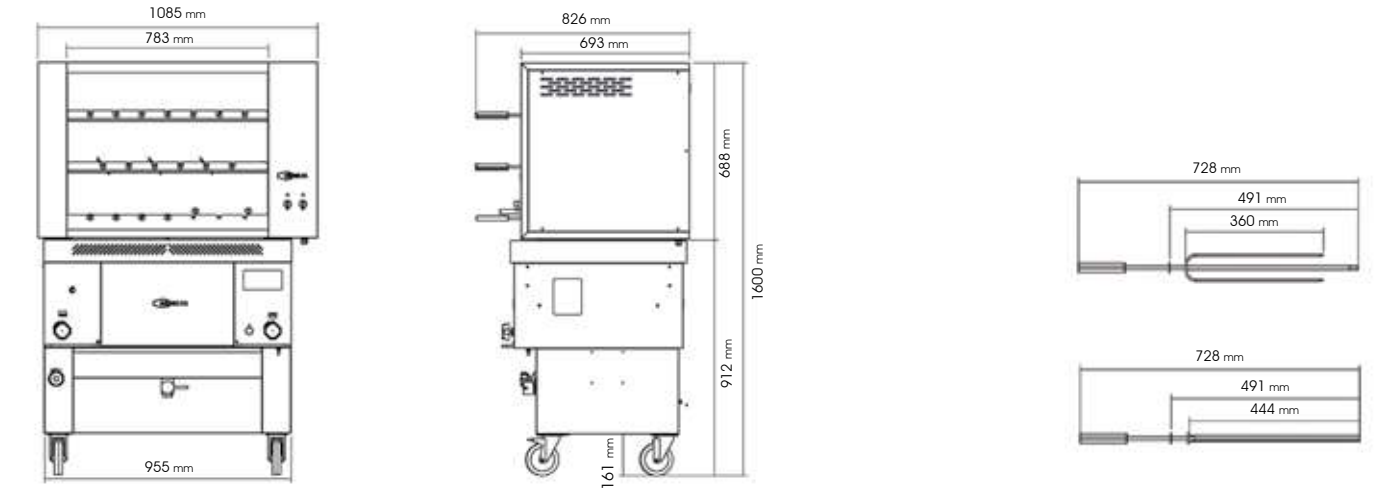

A - entrada do gás 1/2" | gas inlet 1/2" | Entrée de gaz 1/2" | entrada del gas 1/2"

B - saída do cabo de alimentação | power cord output | sortie du cordon d'alimentation | salida del cable de alimentación

GHPI B2/2

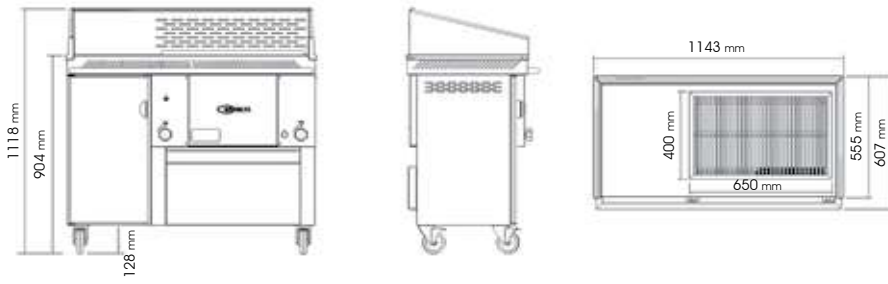

GHPI B2/5

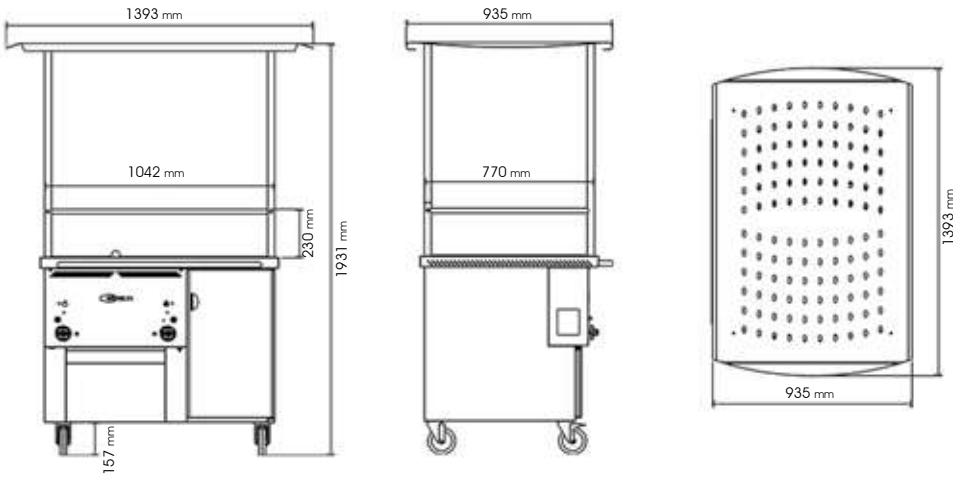
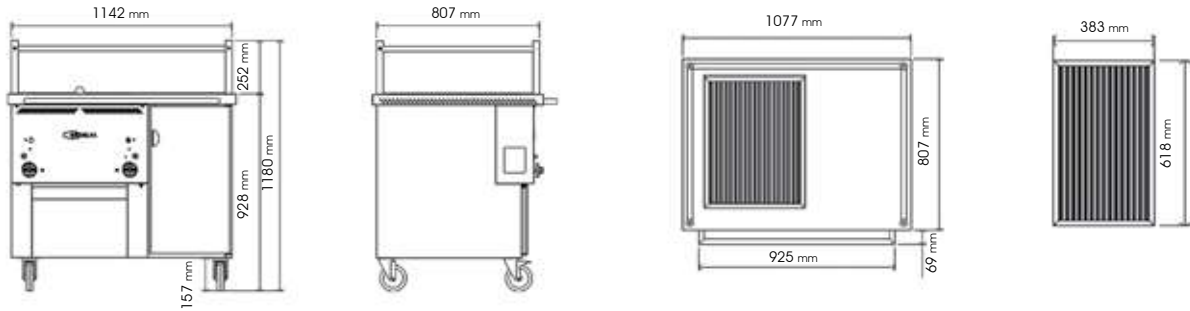

GHPI B2/6

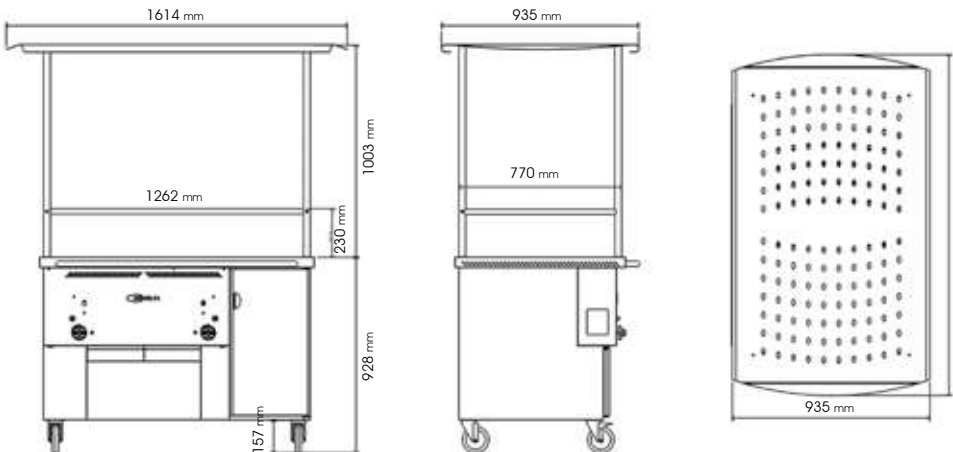
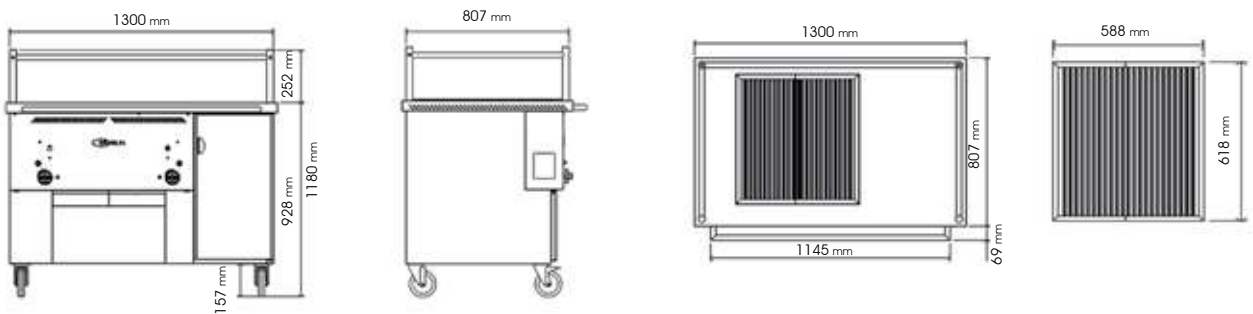

C - entrada de água 3/4" | water inlet 3/4" | entrée d'eau 3/4" | entrada de agua 3/4"

D - saída das águas residuais 1" | wastewater outlet 1" | sortie des eaux usées 1" | salida de las aguas residuales 1"

Mod GV2

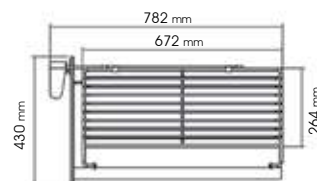
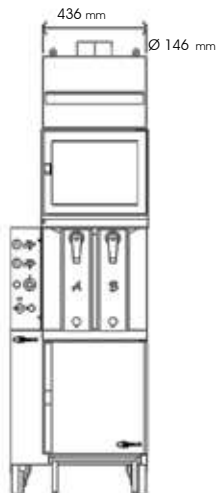
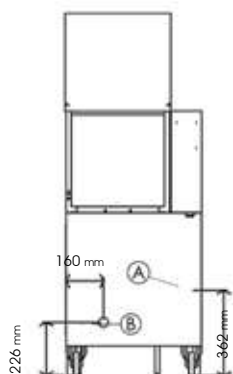
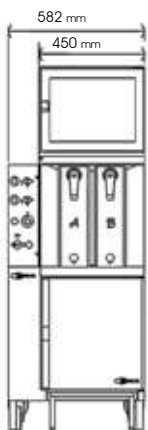

Mod GV3

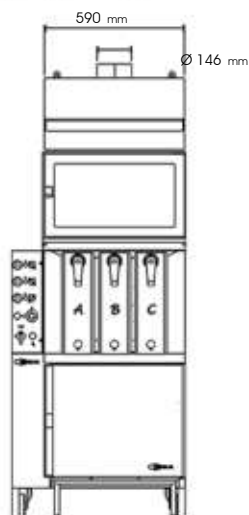
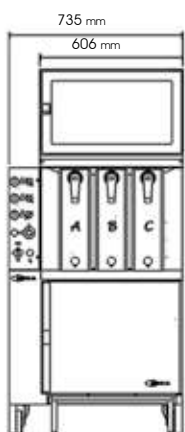

Mod GV4

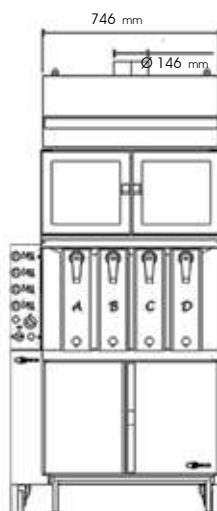
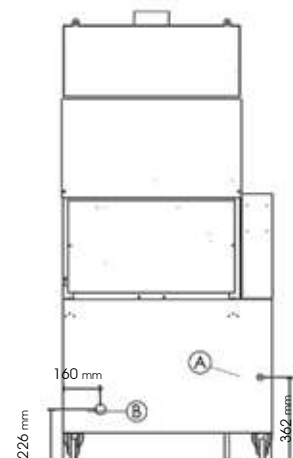
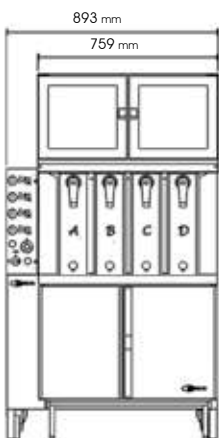

Mod GV5

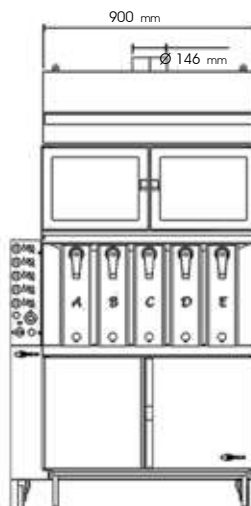
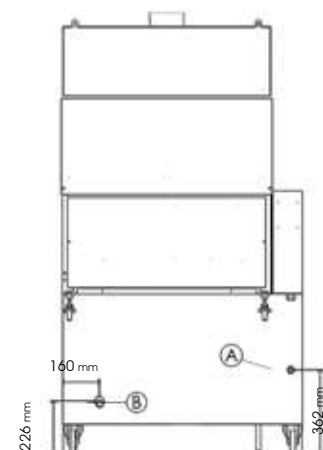
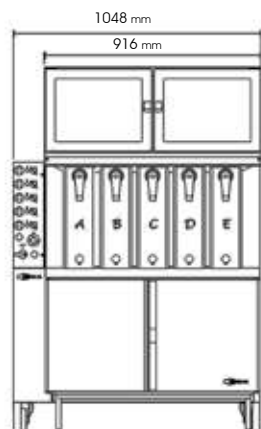

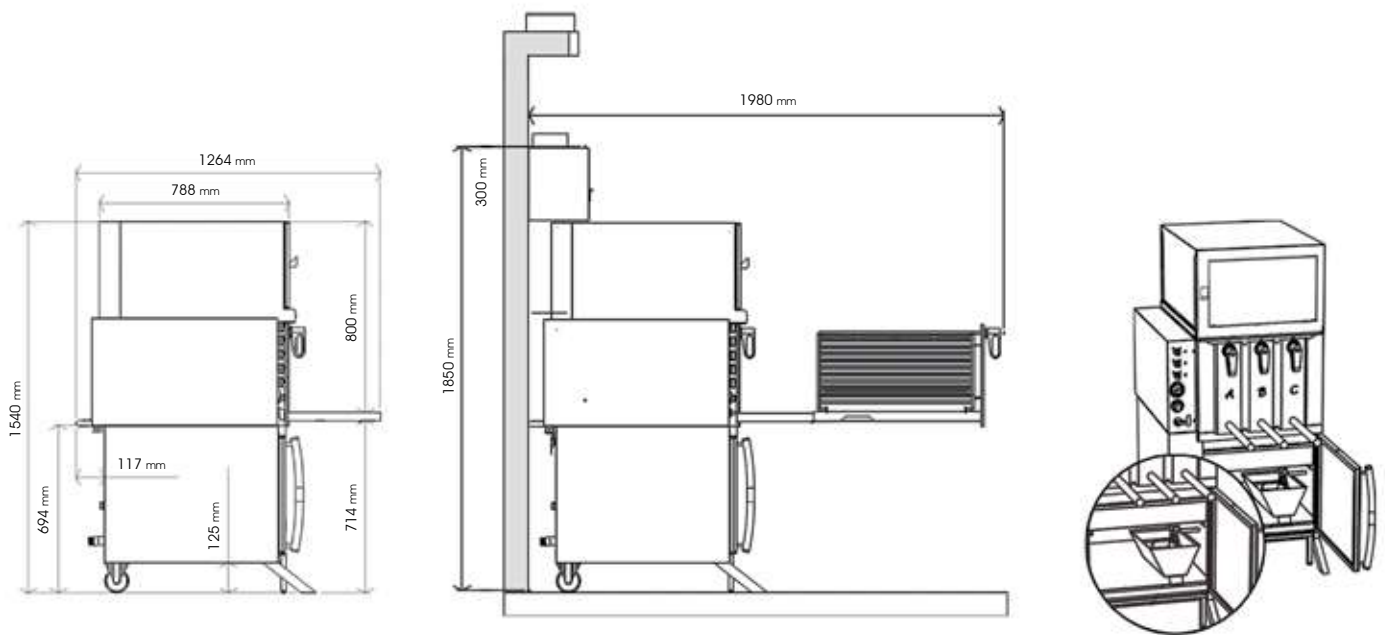

Cortadora/Roast chicken cutter/Découpeuse de poulet grillé/Cortadora de pollo asado | pág/page 26

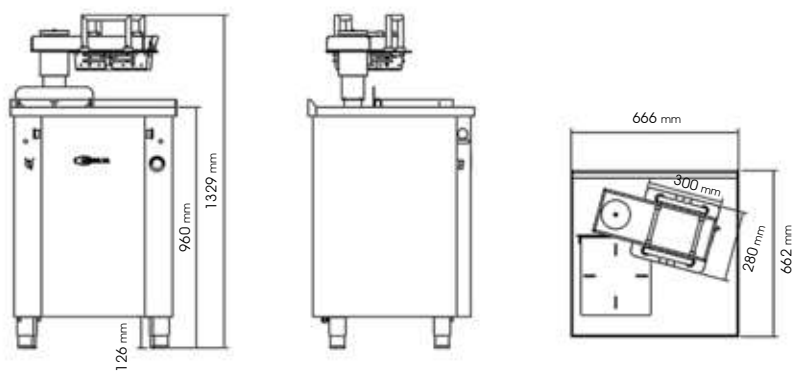

Porta grelhas/Grids transporter/Porte grilles/Porta rejillas | pág/page 28

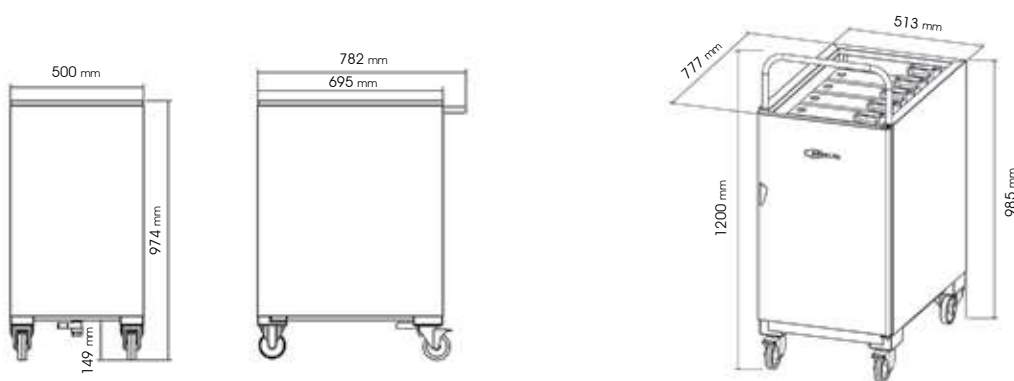

Tanque limpeza de grelhas/Grill cleaning tank/Bassin de lavage des grilles/Tanque de limpieza de rejillas | pág/page 28

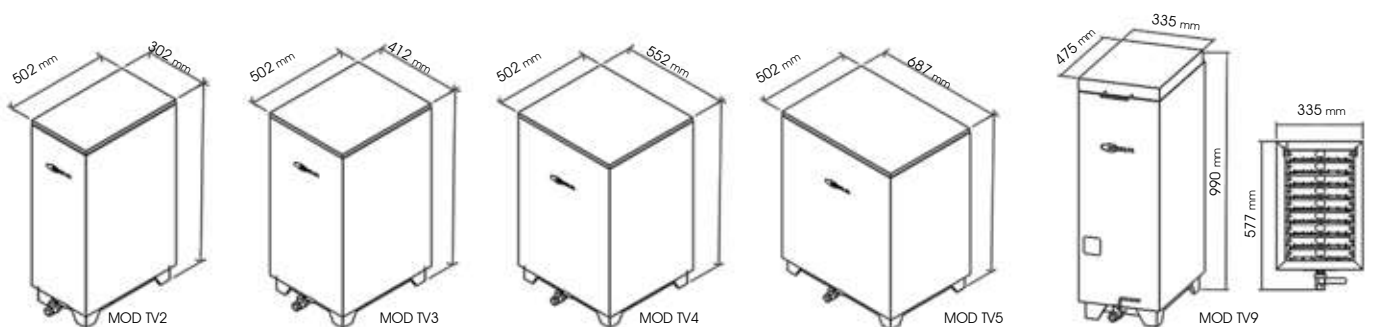

gruporoig.es

Grupo Roig

Polígono Industrial A Tomada, nº 61
15940 A Pobra do Caramiñal
(A Coruña)

☎ 981 832 321

✉ gruporoig@gruporoig.es

[@gruporoig](#)

roig
grupo