



modular storage solutions

ESTANTERIA ALUMINIO Y POLIETILENO

rosg
grupo



catálogo general

www.italmodular.com



modular storage solutions



Desde hace más de 50 años ITALMODULAR contribuye con pasión, tecnología, calidad y fiabilidad a organizar y mejorar el modo de trabajar de personas y empresas. Una realidad productiva que siempre se ha presentado como el socio de confianza a la hora de diseñar soluciones y sistemas modulares de gran innovación, para racionalizar y estructurar los espacios de almacenamiento en el interior de cada entorno laboral. La profunda experiencia, las continuas inversiones en tecnología y recursos humanos, y el servicio de asistencia a nivel internacional convierten hoy en día a la empresa en un punto de referencia eficaz cuando factores como innovación, calidad y servicio resultan indispensables. Un grupo de gran eficiencia que guía sus experiencias hacia soluciones innovadoras completamente fiables capaces de responder, en todo momento y de forma correcta, a las exigencias más variadas de cada cliente.





im|92

Estantería aérea corrediza	p. 182
Easy Compact	p. 188
Estantería modular	p. 190
Carretilla de presentación	p. 196
Carretilla modular	p. 196
Peana	p. 199



im|09

Carril	p. 202
Armadura	p. 208
Barras con ganchos	p. 212



im|97

Protect Line	p. 216
Protección para ángulos y cantos de aluminio	p. 219



Ensamblaje sin ayuda de herramientas especiales



Montaje rápido



Realizable sobre proyecto



Producto estándar



Altura de anaqueles regulable cada 15 cm



Peso máximo por módulo corredizo



Peso máximo por anaquel



Rejillas lavables en el lavavajillas



Adecuado para cámaras refrigeradas



Aluminio anodizado



Acero inoxidable ai si 304



Garantía



Limpieza fácil y rápida de la cámara



Embalaje termoretráctil



Embalaje termoretráctil

im|92

Estanterías | Carretillas



Las estanterías modulares y las carretillas del sistema IM 92 representan la solución ideal para quien organiza, transporta, expone y aumenta de la mejor manera el espacio de almacenamiento disponible respetando las normas de higiene. Las áreas de aplicación del sistema IM 92 abarcan desde el catering al sector hotelero, desde los refrigeradores a todo el sector alimentario y desde la industria farmacéutica a los almacenes en general. Fabricadas por completo con una aleación de aluminio anodizado o acero inoxidable, garantizan la inalterabilidad al paso del tiempo contra la corrosión por el agua y la humedad, así como un elevado estándar de higiene. Gracias a su estabilidad y solidez no necesitan ningún tipo de ajuste o fijación especial y soportan cargas elevadas con una flexión mínima. La extrema simplicidad y velocidad de montaje obtenida gracias al sistema de encaje patentado por Italmódular permite un ensamblaje rápido y fácil sin ayuda de herramientas especiales. Su diseño elegante y la amplia selección de medidas estándar garantizan una gran adaptación, permitiendo numerosas combinaciones con un notable ahorro de espacio y una excelente relación calidad/precio.



im | 92



Estantería colgante corrediza



**Optimize más espacio.
La primera que desplaza los
límites del espacio disponible.
Hasta un 90% más de superficie
de almacenamiento en
el mismo espacio.**

Este nuevo modelo de estantería representa la solución perfecta para organizar y aumentar el espacio de almacenamiento disponible. Su innovador y patentado sistema de deslizamiento aéreo, fluido y silencioso, hace que resulte una solución ideal para aumentar de un 25% a un 90% el espacio de superficie de almacenamiento en comparación con una estantería tradicional. Fabricada con una aleación de aluminio anodizado con anaques de polietileno o aluminio, esta versión de estantería permite un mayor ahorro en términos de espacio utilizable, en la instalación de equipos frigoríficos y de acondicionamiento con el consiguiente ahorro de energía eléctrica y, gracias a estar suspendido sobre el suelo, una limpieza más fácil y rápida, garantizando así una mayor higiene del entorno. Su diseño moderno y elegante, la estabilidad segura, la facilidad de montaje y la elevada capacidad de carga la convierten en la solución ideal para quien debe organizar y aumentar de la mejor manera el espacio disponible para las distintas exigencias de aplicación.



La primera estantería corrediza que puede incrementar su espacio de almacenamiento hasta un 90% más, respecto a una estantería fija.



Un sistema de deslizamiento fluido y silencioso.

Una calidad de deslizamiento fluido con un movimiento suave y silencioso.



Un sistema para todos los usos adaptable a cualquier medida.

Debido a su gran versatilidad, el sistema amplía y organiza el espacio en múltiples áreas de aplicación y la vasta selección de medidas estándar garantiza una gran adaptabilidad, permitiendo numerosas combinaciones con un notable ahorro de espacio.



Principales sectores de aplicación

Alimentario

Refrigeración industrial

Catering

Hotelero

Farmacéutico

Hospitalario

Mobiliario de oficinas

Almacenes



Máxima estabilidad y elevada capacidad de carga.

Gracias a su estabilidad y solidez no necesitan ningún tipo de ajuste o fijación especial y soportan cargas elevadas con una flexión mínima. Cada módulo corredizo puede soportar hasta unos 400 kg, equivalentes a los 1.600 kg para un módulo estándar.

Ejemplo de incremento de superficie de almacenamiento en cámara de 10x5,7 m



Estantería modular

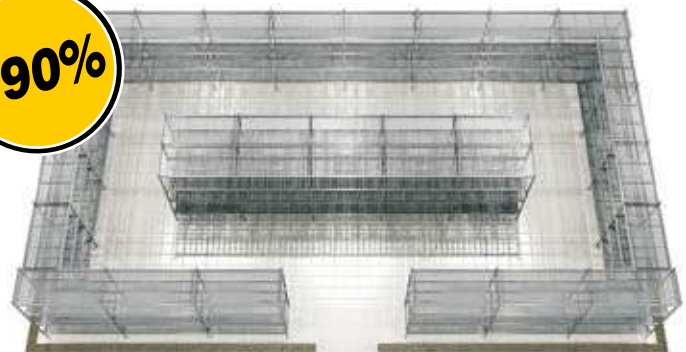

Estantería colgante corrediza



La solución perfecta para organizar
y aumentar el espacio de almacenamiento.



Montaje fácil y rápido.

La extrema simplicidad de montaje, obtenida gracias al sistema de encaje patentado por Italmodular, permite un ensamblaje rápido y fácil sin ayuda de herramientas especiales.

Inalterable al paso del tiempo.

Fabricada por completo con una aleación de aluminio anodizado 12 ó 20 micrones con anaqueles de polietileno o aluminio y materiales plásticos atóxicos, garantiza la inalterabilidad al paso del tiempo contra la corrosión por el agua y la humedad.



Datos técnicos

(valores expresados en mm)

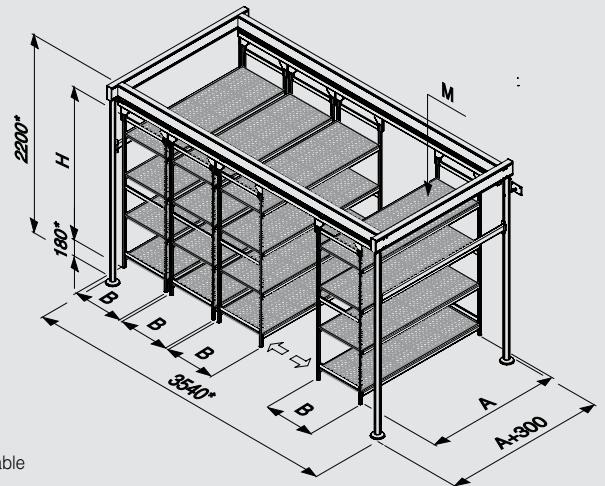

*: Variable

Configuración básica en 4 módulos

Módulo base corridizo

📦 (Kg)	A (mm)	B (mm)	H (mm)	N°
400	1505	557	1700	4

Otras posibles configuraciones

Módulo corridizo

A (mm)	📦 (Kg)	B (mm)	H (mm)	N°
532	400	373	1550	3 ÷ 13
620				
708				
798				
886				
974				
1062				
1152				
1240				
1330				
1505				

📦: Peso máximo

A: Longitud anaquel

B: Anchura

H: Altura

N°: Número máximo anaqueles

M: Módulo corridizo

Opcional

Barra antiácida.

Separador.

Marcador.



Elevado estándar de higiene.

Las superficies lisas y redondeadas, los perfiles cerrados, la ausencia total de espacios y fisuras donde pueda anidarse la suciedad, así como una innovadora suspensión sobre el suelo, que permite una limpieza más fácil y rápida del entorno, garantizan un elevado estándar de higiene.



Easy Compact



Estantería colgante corrediza EASY COMPACT.
La solución ideal para quien desea más espacio de almacenaje, elevada higiene y más ahorro.

Este sistema de estantería corrediza patentado, denominado EASY COMPACT, representa la solución ideal a la hora de organizar, aumentar y optimizar el espacio disponible sobre todo en ambientes medio pequeños, con cargas livianas y una inversión a un coste más ventajoso que permite un rápido rendimiento económico. Esta versión de estantería corrediza, aprovechando las guías centrales de deslizamiento y sus dos estantes laterales como soporte fijo, ofrece una gran versatilidad de composición, un fácil manejo de la mercancía, una excelente capacidad de carga, una estabilidad segura y una higiene elevada.

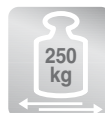

Superficie variable.

Gracias a la guía de deslizamiento regulable, la longitud del estante puede variar unos 400 mm para adaptarse así a los distintos ambientes. Con solo tres longitudes de guía, es posible satisfacer longitudes de 2300 a 2700 mm (guía de 2245 mm), de 2700 a 3100 mm (guía de 2645 mm), de 3100 a 3500 mm (guía de 3045 mm).



Elevado estándar de higiene.

Los dos módulos centrales están levantados para facilitar la limpieza del pavimento y garantizar una elevada higiene.

Estabilidad segura y una excelente capacidad de carga.

Cada módulo corredizo y fijo está formado por 4 estantes y ofrece una segura estabilidad con una capacidad de 250 kg.

Un sistema realizable y adaptable para cualquier composición.

Al aprovechar los dos estantes laterales como soporte, se pueden unir otros estantes fijos consecutivamente para permitir, gracias a su estructura modular, numerosas composiciones y organizar de la mejor manera el espacio disponible.



Fácil de desplazar.

La característica de las guías centrales de deslizamiento y de los dos estantes laterales como soporte fijo permiten un fácil manejo de la mercancía, optimizando y organizando de la mejor manera el espacio disponible en cada ambiente.



Datos técnicos

(valores expresados en mm)

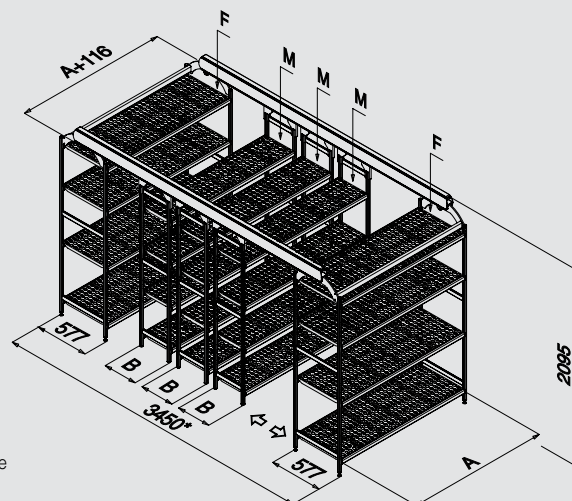

*: Variable

Configuración básica de 5 módulos

2 módulos fijos + 3 módulos corredizos

📦 (Kg)	A (mm)	B (mm)	H (mm)	N°
250	1505	475	2095	4

Otras configuraciones posibles

A (mm)	📦 (Kg)	B (mm)	H (mm)	N°
974	250	475	2095	4 ÷ 10
1062				
1152				
1240				
1330				
1505				
1682				
1770				
1858				
1946				

- 📦: Capacidad máxima
- A: Longitud del estante
- B: Ancho del estante del módulo corredizo
- H: Altura
- N°: Número máx. de estantes
- M: Módulo corredizo
- F: Módulo fijo

Opcional

Barra antiácida.

Separador.

Marcador.





im | 92

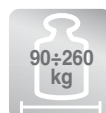

Estantería modular



Organice el espacio como prefiera.

Este sistema de estantería organiza y optimiza espacio en cada entorno, debido a su gran versatilidad. Fabricada con una aleación de aluminio anodinado con anaqueles de aluminio, polietileno o acero inoxidable AISI 304, garantiza la inalterabilidad al paso del tiempo contra la corrosión por el agua y la humedad, así como un elevado estándar de higiene. La calidad de la estantería modular IM92 está garantizada por las normas internacionales NF y NSF. El elegante diseño, así como la alta capacidad de carga, la máxima estabilidad, facilidad y velocidad de montaje son algunas de las peculiaridades de esta estantería, que junto con la amplia selección de medidas estándar garantizan una gran adaptación, permitiendo numerosas combinaciones con un notable ahorro de espacio en diversas necesidades de aplicación. Asimismo y gracias al software de fácil utilización "Shelving Optimization", que Italmodular otorga a sus vendedores, es posible elegir la solución decorativa más adecuada a la aplicación deseada en pocos minutos, mediante la visualización en 3D del resultado y el presupuesto respectivo, sin tener que perder más tiempo con tablas o cálculos manuales inútiles.



La solución perfecta para distribuir y organizar el espacio de almacenamiento disponible



El software para el cálculo automático de la composición.

De uso fácil y rápido,
permite componer y
visualizar en 3D
el resultado con un posible
presupuesto.

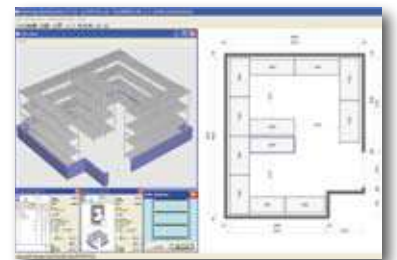

Un sistema personalizado para cualquier medida.

Debido a su gran versatilidad, el sistema organiza y optimiza el espacio en múltiples áreas de aplicación y la vasta selección de medidas estándar garantiza una gran adaptabilidad, permitiendo numerosas combinaciones con un notable ahorro de espacio.





Garantía contra el paso del tiempo.

Fabricada por completo con una aleación de aluminio anodizado 20 micrones con anaqueles de aluminio, polietileno o de acero inoxidable AISI 304, garantiza la inalterabilidad al paso del tiempo contra la corrosión por el agua y la humedad.

Principales sectores de aplicación

Alimentario

Refrigeración industrial

Catering

Hotelero

Farmacéutico

Hospitalario

Mobiliario de oficinas

Almacenes

Montaje fácil y rápido.

La extrema simplicidad y velocidad de montaje, obtenida gracias al sistema de encaje patentado por Italmodular, permite un ensamblaje rápido y fácil sin ayuda de herramientas especiales.



Estantería de acero inoxidable



Estándar de higiene elevado.

Las superficies lisas y redondeadas, los perfiles cerrados y la ausencia total de espacios y fisuras donde pueda anidarse la suciedad garantizan un elevado estándar de higiene.



Máxima estabilidad y elevada capacidad de carga.

Gracias a su estabilidad y solidez no necesitan ningún tipo de ajuste o fijación especial y soportan cargas elevadas con una flexión mínima. Un anaquel de 100 cm puede soportar hasta 200 kg aproximadamente.



Datos técnicos

(valores expresados en mm)

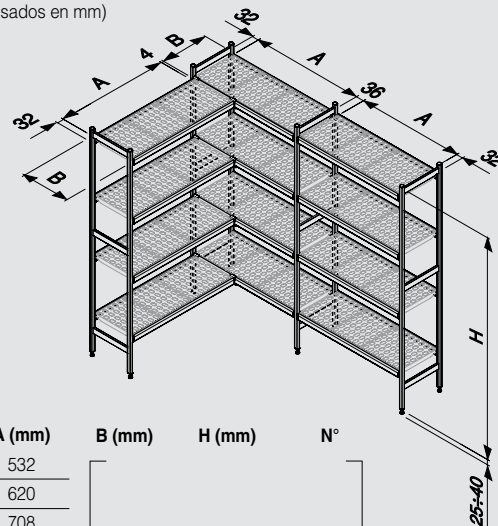

🗄️ (Kg)	A (mm)	B (mm)	H (mm)	N°
260	532	[]	3 ÷ 13
250	620			
240	708			
230	798			
220	886			
210	974			
190	1062			
170	1152			
150	1240			
140	1330			
120	1505			
110	1682			
100	1770			
90	1858			
80	1946			

- 🗄️ : Capacidad de anaquel lineal
- A : Longitud anaquel
- B : Anchura
- H : Altura
- N° : Número máximo anaqueles

Opcional

Rueda giratoria con o sin freno ø100 mm



Barra de ø15 mm de acero inoxidable para colgar embutidos.



Barra antiácida.



Separador.



Marcador.



Gastronorm



Aluminio



Polietileno

Anaqueles intercambiables.

Provistos en las tres versiones de aluminio anodizado 20 micrones, polietileno y acero inoxidable AISI 304, se distinguen por su fácil extracción, su diseño moderno y elegante, y por la facilidad a la hora de la limpieza que asegura una higiene perfecta. En los modelos con medidas 373 mm y 577 mm de ancho, baldas y rejillas pueden sustituirse por cubetas gastronorm.





im | 92

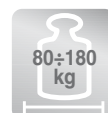

Carretillas



CARRETILLA DE PRESENTACIÓN.

La solución expositiva práctica y versátil.

Una carretilla destinada a la presentación y al almacenamiento de cualquier tipo de producto. Un sistema práctico y elegante que permite exhibir de la mejor manera cubetas con fruta y verdura, botellas de vino, cestas para el pan, contenedores con flores, etc. Fabricada de aluminio anodizado y disponible tanto con anaqueles de aluminio como de polietileno, se caracteriza por su solidez, estabilidad, funcionalidad y durabilidad en el tiempo. Equipada con 4 ruedas pivotantes de acero cincado con freno ajustable, resulta especialmente segura y de fácil manejo incluso durante el transporte con plena carga. De montaje fácil y rápido puede suministrarse en una amplia gama de medidas y es adaptable a cada solución expositiva.

CARRETILLA MODULAR.

El transporte estable y práctico.

Esta carretilla se ha ideado y realizado para transportar cualquier tipo de producto, no exclusivamente alimentario, desde la zona de descarga hasta el almacén. Fabricada de aluminio anodizado, ideal para el contacto con alimentos, se distingue por sus excelentes dotes de solidez, estabilidad y funcionalidad. Sus ruedas pivotantes de acero cincado con freno ajustable hacen que resulte especialmente segura y de fácil manejo incluso con plena carga. Elegante, silenciosa y disponible en una vasta selección de medidas estándar y con anaqueles de aluminio anodizado 20 micrones o polietileno, representa la solución perfecta para las distintas exigencias de aplicación.



La solución óptima para llevar, exhibir, almacenar.



Sólida y estable.

Soporta cargas elevadas con una flexión mínima.
Un anaquel de 1.152 mm puede soportar hasta 110 kg.



Adaptable a cada solución expositiva.

Un sistema práctico y elegante disponible en una amplia gama de medidas que permite ahorrar espacio y exhibir de la mejor manera cubetas con fruta y verdura, botellas de vino, cestas para el pan, contenedores con flores y tantas otras soluciones expositivas.

Anaqueles intercambiables ideales para el contacto con alimentos.

Pueden suministrarse tanto en aluminio anodizado 20 micrones como en polietileno y se distinguen por su fácil extracción, su diseño moderno y elegante y por la facilidad a la hora de la limpieza que asegura una higiene perfecta garantizando su idoneidad para estar en contacto con alimentos.



Principales sectores de aplicación

Alimentario

Refrigeración industrial

Catering

Hotelero



Silenciosa, segura y de fácil manejo incluso con plena carga.

Sus ruedas pivotantes de acero cincado con freno ajustable hacen que resulte especialmente segura, silenciosa y de fácil manejo, incluso durante el transporte con plena carga.

Plataforma

Plataforma de aluminio anodizado ideal para mantener los comestibles levantados del suelo, de conformidad con la normativa higiénico-sanitaria. Disponible con y sin ruedas. Capacidad máxima: 250 kg. Certificada por NF y NSF.



Datos técnicos

(valores expresados en mm)

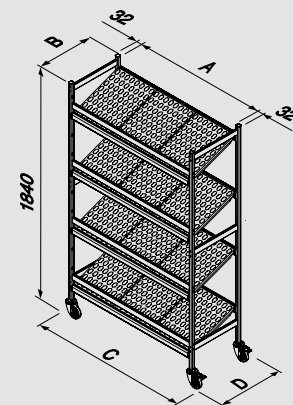

Carretilla de presentación

📦 (Kg)	A (mm)	C (mm)	B (mm)	D (mm)	N°
160	798	907			
140	886	995			
130	974	1083			
120	1062	1171			
110	1152	1261	450	500	3 ÷ 5
100	1240	1349	560	600	
90	1330	1439			
80	1505	1614			

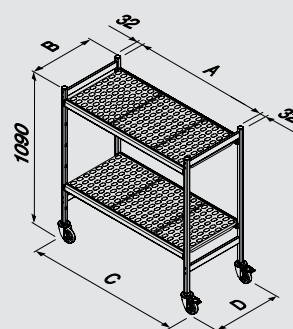

Carretilla modular

📦 (Kg)	A (mm)	C (mm)	B (mm)	D (mm)	N°
180	708	817			
160	798	907			
140	886	995	373	418	2 ÷ 6
130	974	1083	475	520	
120	1062	1171	577	622	
110	1152	1263			

Plataforma

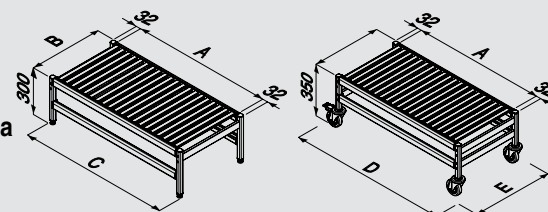

📦 (Kg)	A (mm)	C (mm)	D (mm)	B (mm)	E (mm)
250	620	684	729		
220	886	950	995	475	520
190	1062	1126	1171		
150	1240	1304	1349		

- 📦 : Peso máximo
- A : Longitud anaquel
- B : Anchura
- C : Tamaño
- D : Tamaño
- N° : Número máximo anaqueles



Ensamblaje sin ayuda de herramientas especiales



Montaje rápido



Realizable sobre proyecto



Producto estándar



Peso máximo kg/m



Adecuado para cámaras refrigeradas



Aluminio anodizado



Garantía



Embalaje termoretráctil



Material reciclable

im|09

Carril | Armadura | Barras con ganchos



Los carriles, armaduras y barras con ganchos del sistema IM09 representan la solución ideal para transportar, enganchar y almacenar carne en el interior de cámaras frigoríficas de cualquier tipo o tamaño. Fabricados por completo con una aleación de aluminio anodizado 12 micrones y materiales plásticos atóxicos, garantizan la inalterabilidad al paso del tiempo y un elevado estándar de higiene. Un sistema componible estable, sólido, fácil y rápido de instalar, que permite una gran adaptabilidad a las exigencias de espacio más variadas.



im | 09



Carril



■ **El transporte de carne con un deslizamiento fluido, silencioso, práctico y seguro.**

El carril IM09 es el sistema componible que constituye la solución ideal para equipar la sección moderna de carnicería y está especialmente indicado para enganchar, transportar y almacenar la carne en el interior de cámaras frigoríficas y lugares de producción. Sus ventajas son la facilidad de instalación, la elevada comodidad de uso y la seguridad de higiene, garantizada por el uso de aluminio anodizado y materiales plásticos atóxicos. Un sistema componible estable, sólido y resistente a la carga y a fuerzas de empuje, caracterizado por un deslizamiento fluido y silencioso. De montaje sencillo y rápido, este sistema cuenta con todos los accesorios que permiten una composición libre de la estructura y garantiza una gran adaptabilidad a las necesidades más variadas. Asimismo, su nuevo sistema de **intercambio en tres carriles patentado** por Italmodular admite cambiar la carne por tres direcciones con extrema sencillez, trabajando de una forma totalmente práctica y segura, y eliminando las pérdidas de tiempo con cada cambio de dirección.



El sistema componible ideal para transporte y enganche.



Muy resistente a la carga, estable y silencioso.

Un sistema componible resistente a la carga y a fuerzas de empuje, estable, sólido y caracterizado por un deslizamiento de ganchos fluido y silencioso.

Un sistema higiénicamente seguro.

Fabricado por completo con una aleación de aluminio anodizado 12 micrones y materiales plásticos atóxicos, garantiza la inalterabilidad al paso del tiempo contra la corrosión por el agua y la humedad, así como un elevado estándar de higiene.





Elevada comodidad de uso.

Su sistema de intercambio en tres carriles patentado por Italmodular admite cambiar la carne por las tres direcciones con extrema sencillez, trabajando de una forma totalmente práctica y segura, y eliminando las pérdidas de tiempo con cada cambio de dirección.



Montaje fácil y rápido.

De montaje sencillo y rápido, y con todos los accesorios que permiten una composición libre de la estructura, este sistema ofrece facilidad de instalación y gran adaptabilidad a cada tipo de necesidad de aplicación.

Anaqueles con rejillas. Anaqueles de aluminio para fijar en los montantes. Puede ser fijo o abatible.

Code 09.RIG



Desviación angular. Permite desviar el recorrido del carril con una angulación variable desde los 0° a los 45°.

Code 09.00350



Descenso manual de carril. Favorece la conexión entre carriles de distinto nivel. Construida de aluminio anodizado, puede adaptarse según la inclinación y el desnivel.

Code 09.00470



Conector de poleas. Está instalado en el extremo del carril IM09 y facilita la extracción y la introducción de las poleas. Estructura de fusión de aluminio.

Code 09.00365



Bloqueo polea. Bloqueo mecánico de acero inoxidable para inmovilizar la polea y permitir el manejo de la carne.

Code 09.01080



Corte térmico anticondensación.

Se encuentra instalado cerca de la puerta de la cámara frigorífica e interrumpe la conducción térmica de metales, reduciendo la formación de agua de condensación. Fabricado de plástico.

Code 09.00420



Corte térmico de sustentación anticondensación. Se encuentra instalado cerca de la puerta de la cámara frigorífica e interrumpe la conducción térmica de metales, reduciendo la formación de agua de condensación y evitando las estructuras de apoyo al resguardo de la puerta. Fabricado de plástico.

Code 09.00425

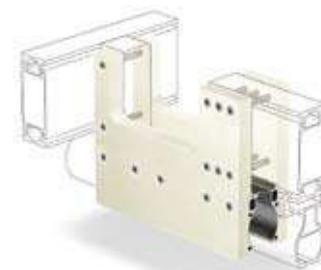

Junta horizontal de muelles para carril. Permite la interrupción del carril cercano a puertas correderas. Estructura de acero cincado. El accionamiento de la junta se efectúa mediante la puerta.

Code 09.00430



Junta autonivelante para carril. Funcionamiento manual, rotación vertical, tamaño (~300 mm), utilizada cerca de puertas seccionales, cierres metálicos enrollables, montacargas, etc.

Code 09.00460



Junta vertical para carga y descarga. La junta es portante y permite extender el carril desde el punto de carga alrededor de 850 mm. La rotación es manual. Estructura de acero cincado.

Code 09.00450



Báscula electrónica P.E. 300.

Precisión 1/3000. Peso de carga 300 kg, división 100 g. Visualización digital del peso. Tensión de alimentación 220 V, 50 Hz. Tramo de pesaje 300 mm. Estructura de acero cincado.

Code 09.00300



Mosquetón automático eléctrico.

Permite levantar o bajar cargas colgadas a la polea. El peso nominal es de 200 kg. Motor 380 V, 50 Hz, 0,45 Kw. Tablero eléctrico B.T. con panel de mandos. Estructura de acero cincado. La altura máxima desde la parte inferior del carril es de 650 mm.

Code 2.02570

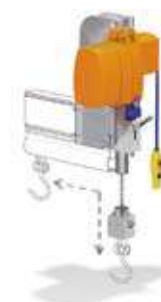

Polispasto eléctrico. Polispasto eléctrico con cadena. Pesos de carga estándar 125/250/500 kg. Equipada con recogecadena, tablero eléctrico B.T. con panel de mandos. Motor 380 V, 50 Hz.

Code 4.001009 \ 4.001010 \ 4.001020



Transportador de cadena eléctrico.

Favorece la conexión entre carriles de distinto nivel. El desnivel varía de un mínimo de 300 mm hasta un máximo de 1500 mm. Peso de carga 350 kg/m, motor 380 V, 50 Hz, 0,75 Kw. Estructura de acero cincado.

Code 09.01050



Enganche fijo para polispasto.

Code 09.00480



Tramo de carril móvil neumático.

Permite el desplazamiento vertical de un tramo de carril (longitud de 2,5 m aproximadamente), facilitando el paso de carretillas elevadoras, carros, etc.

Code 09.00520



Carro a empuje para polispasto.

Code 4.001100

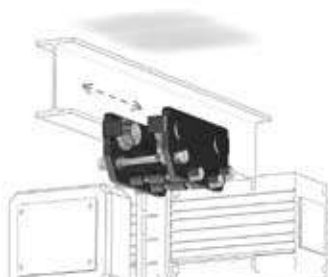

Separador eléctrico.

Ideal para facilitar la disección de vacuno y porcino. Motor eléctrico 380 V, 50 Hz, 1 Kw. Tablero eléctrico B.T. con panel de mandos. Dimensiones: longitud 1700 mm (apertura 1500).

Code 8.004022



Gancho inoxidable para polispasto.

Code 7.000231

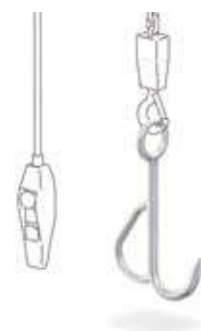

Brazo hidráulico para carga y descarga.

Permite la carga y descarga de carnes frescas desde los autovehículos al carril. Estructura de aluminio anticorrosión. Fijaciones personalizadas. Funcionamiento servoasistido con circuito de control hidráulico incorporado. Cuadro eléctrico B.T. Peso de carga máximo 150 kg, motor eléctrico 380/220 V, 50 Hz, 0,8 Kw, radio de trabajo 2260 mm, ángulo de rotación 270° y oscilación vertical 2000 mm.

Code 8.004150





im | 09



Armadura



El sistema componible para enganche y almacenamiento.

La armadura autoportante del sistema IM09, certificada con la norma NF, constituye la solución ideal y práctica para enganchar y almacenar carne en el interior de cámaras frigoríficas de cualquier tipo o tamaño, sin necesidad de perforar los paneles. Formada por perfiles con una aleación de aluminio anodizado 12 micrones y componentes intercambiables y adaptables entre sí, este sistema permite componer libremente la armadura ajustándola a las exigencias de cada uno. Un sistema moderno, estable, sólido, de montaje fácil y rápido, que resulta ideal para el contacto con alimentos según las normativas vigentes en dicha materia.



La solución estable, resistente y moderna
para enganchar y almacenar.



Estándar de higiene elevado y seguro.

Las superficies lisas y redondeadas, los perfiles cerrados y la ausencia total de espacios y fisuras donde pueda anidarse la suciedad garantizan un elevado estándar de higiene.



Muy resistente a la carga, estable y seguro.

Un sistema componible moderno, resistente a la carga, estable, sólido y que no necesita ningún tipo de ajuste o fijación especial en el interior de las cámaras frigoríficas.





Garantizada contra el paso del tiempo.

Fabricada por completo con una aleación de aluminio anodizado 12 micrones y materiales plásticos atóxicos, garantiza la inalterabilidad al paso del tiempo contra la corrosión por el agua y la humedad.

Montaje fácil y rápido.

La extrema simplicidad y velocidad de montaje obtenida gracias al sistema de encaje permite un ensamblaje rápido y fácil sin ayuda de herramientas especiales.



Un sistema componible personalizado para cualquier medida.

Debido a su gran versatilidad, el sistema permite una composición libre en el interior de cámaras frigoríficas de cualquier tipo o tamaño.

Barras con ganchos de techo.
Peso soportado 50÷200 kg/m



im | 09



Barras con ganchos



Soluciones adaptables de pared o techo, fijas o corredizas.

Las barras con ganchos del sistema IM 09 constituyen la mejor solución para completar y equipar el mobiliario de carnicerías, charcuterías y supermercados. Fabricadas con perfiles con una aleación de aluminio anodizado en distintas medidas para varios pesos de carga, la gama comprende ganchos corredizos o fijos de acero inoxidable y materiales plásticos atóxicos. Los distintos tipos de bridas permiten además la instalación de las barras con ganchos a la pared o al techo de forma fija o corrediza, según las exigencias específicas.



La solución ideal para completar y equipar el mobiliario de carnicerías, charcuterías y supermercados.



Barra con ganchos sobre montante. Peso soportado 50÷200 kg/m



Barra con ganchos de pared. Peso soportado 50÷200 kg/m

Garantizadas contra el paso del tiempo.

Fabricadas por completo con una aleación de aluminio anodizado y materiales plásticos atóxicos, garantizan la inalterabilidad al paso del tiempo contra la corrosión por el agua y la humedad.



Barra ligera con ganchos de pared. Peso soportado 60 kg/m



Un sistema personalizado para cualquier medida.

Debido a su gran versatilidad, el sistema permite una composición libre en el mobiliario de carnicerías, charcuterías y supermercados, con distintas medidas para varios pesos de carga.



Montaje fácil y rápido.

La extrema simplicidad de montaje obtenida gracias al sistema de encaje permite un ensamblaje rápido y fácil sin ayuda de herramientas especiales.



Estándar de higiene elevado y seguro.

Las superficies lisas y redondeadas, los perfiles cerrados y la ausencia total de espacios y fisuras donde pueda anidarse la suciedad garantizan un elevado estándar de higiene.



Barra corrediza de pared. Peso soportado 50÷300 kg/m



Barra corrediza de pared. Peso soportado 50÷300 kg/m



im | 97



PROTECT LINE

Protección componible de acero inoxidable



La solución ideal para la protección de los mostradores. Diseño elegante, componible y resistente

El sistema IM 97 representa la solución ideal para la protección de mostradores frigoríficos de supermercados y superficies comerciales contra el choque de carros de la compra o carretillas. Fabricada por completo con acero inoxidable AISI 304 y material plástico antichoques, garantiza resistencia, protección contra impactos e inalterabilidad al paso del tiempo. Este sistema componible se ha diseñado sin ningún canto agudo, placas o soldaduras y con la característica estética de que no se ve ninguna fijación. Su extrema sencillez de montaje permite un ensamblaje rápido y fácil.



La solución ideal para completar y equipar el mobiliario de carnicerías, charcuterías y supermercados.

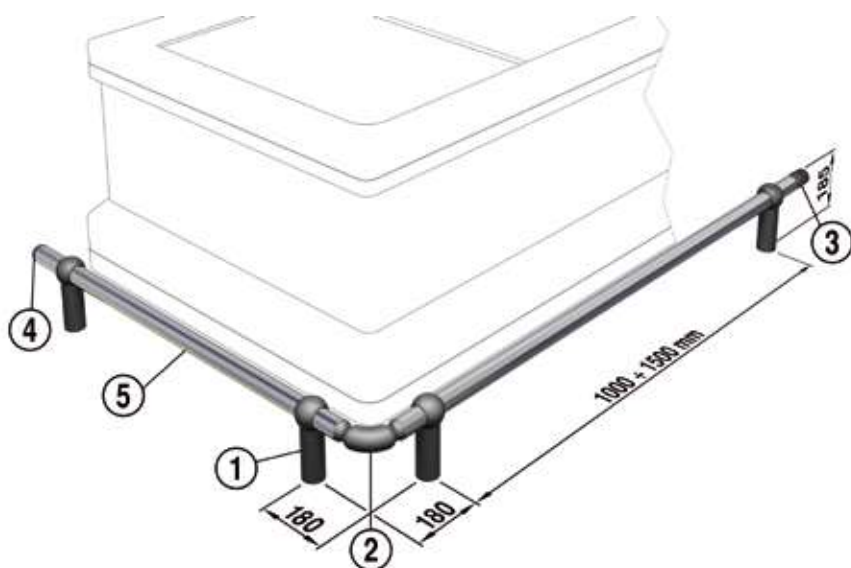

① **Pie completo h 185**

De material plástico antichoque

② **Ángulo completo regulable 70°/135°**

De material plástico antichoque

③ **Unión larga**

De material plástico para empalme tubo de acero inoxidable

④ **Tapón de cierre**

De material plástico antichoque para tubo de acero inoxidable

⑤ **Tubo de acero inoxidable**

AISI 304 Ø 48,3 x 1,5

⑥ **Protección para esquinas**

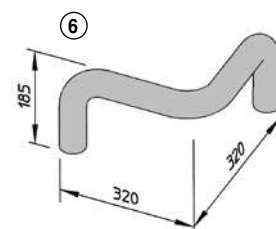
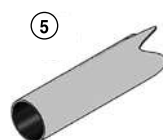
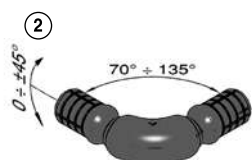

Protección para esquinas y cantos



Montaje fácil y rápido.

Es componible en cualquier medida y se distingue por la extrema sencillez y velocidad de montaje.

Estándar de higiene elevado y seguro.

Las superficies lisas y redondeadas, los perfiles cerrados y la ausencia total de espacios y fisuras donde pueda anidarse la suciedad garantizan un elevado estándar de higiene.

Inalterable al paso del tiempo.

Fabricado por completo con acero inoxidable AISI 304 y material plástico antichoques garantiza la inalterabilidad al paso del tiempo contra la corrosión por el agua y la humedad.



Limpeza fácil, higiene total

Estos perfiles de enlace de forma redondeada fabricados con aluminio anodizado 20 micrones se aplican en entornos donde se requiera la protección de esquinas y cantos de paredes y suelos, y donde sea necesario respetar un elevado estándar de higiene. Su extrema sencillez para la fijación, que puede realizarse usando silicona, roblones o tacos inoxidable, lo convierten en la solución ideal para diversas aplicaciones.

Un sistema personalizado para cualquier medida.

Gracias a su gran versatilidad, el sistema permite una composición libre para proteger esquinas y cantos de pared y suelos en todos los entornos donde se requiera un elevado estándar de higiene.

Certificaciones

**Marca NF Higiene Alimentar Atribuida por:
AFAQ-AFNOR CERTIFICATIONN**

11, AV. Francis de Pressensè

93571 Saint-Denis la Plaine Cedex - F -

Esta marca certifica la conformidad en base a la referencia NF 031

Características certificadas:

- Aptitud a la limpieza



**Atribuida por NSF INTERNATIONAL P.O.
BOX 130140 ANN ARBOR MICHIGAN
481130140 U.S.A.**

Esta marca certifica la conformidad en base a los estándares NSF ANSI & RVC 02

Características certificadas:

- Aptitud a la limpieza
- Aptitud al funcionamiento
- Evaluación toxicológica y verificación de la idoneidad de materiales
- Verificación anual de productos certificados
- Contacto directo en la versión de rejilla en aluminio



Garantía

La garantía se limita a los componentes que presenten defectos de fabricación o contra la corrosión por el agua y la humedad.

La garantía no tendrá valor para aquellos daños causados por un uso impropio y/o negligente por parte del usuario, sobrecargas de peso, agentes atmosféricos, uso de productos químicos, ácidos o sal. Asimismo, no comprende el transporte de los componentes de recambio ni la mano de obra por parte de un técnico, en caso de ser necesaria.

Embalaje

Para garantizar la mejor protección de los productos y optimizar el espacio durante el envío y el almacenamiento, el extremo y los anaqueles del sistema IM92 se embalan por separado protegidos con cartón y sellados en una capa de plástico termoretractado. Una garantía más para asegurar la integridad del producto.





Grupo Roig

Polígono Industrial A Tomada, n 61
15940 A Pobra do Caramiñal
(A Coruña)

☎ [981 831 321](tel:981831321)

✉ gruporoig@gruporoig.es

@gruporoig



modular storage solutions